

Επίδραση Επιμέρων Μεταβλητών στην σχέση Διαδικτυακού Εθισμού και Χαρακτηριστικών

Ελλειμματικής Προσοχής και Υπερκινητικότητας

Κυριακή Χ. Κωνσταντίνου

Τμήμα Ψυχολογίας, Πανεπιστήμιο Κύπρου

Διατριβή Μάστερ

Δρ. Αντρέας Χατζηττοφής, Δρ. Γεώργιος Σπανούδης και Δρ. Γεωργία Παναγιώτου

2019 - 2022

## ΠΕΡΙΛΗΨΗ

Ο Διαδικτυακός Εθισμός έχει χαρακτηριστεί ως ένα από τα σημαντικότερα προβλήματα δημόσιας υγείας του 21<sup>ου</sup> αιώνα. Η συγκεκριμένη μελέτη διεξήχθη με σκοπό να επιβεβαιώσει ότι υπάρχει υψηλό ποσοστό Διαδικτυακού Εθισμού σε άτομα με χαρακτηριστικά ελλειμματικής προσοχής και υπερκινητικότητας (ΔΕΠΥ). Μελέτησε, επίσης, την επίδραση που έχουν τα γονικά στυλ, η επιρροή από συνομήλικους και το φύλο στη συγκεκριμένη σχέση. Στη μελέτη συμμετείχαν μαθητές ηλικίας 15-18 ετών από σχολεία δευτεροβάθμιας εκπαίδευσης σε όλη την Κύπρο. Οι μαθητές συμπλήρωσαν ένα πακέτο ερωτηματολογίων που συμπεριλάμβανε ερωτήσεις για (1) τον εντοπισμό εθισμού στο Διαδίκτυο (Problematic Internet Use Questionnaire-9), (2) την προβληματική χρήση ηλεκτρονικών παιχνιδιών (Internet Gaming Disorder-9), (3) τα γονικά στυλ (Parental Bonding Instrument ) και (4) την αντίσταση στην επιρροή από συνομήλικους (Resistance to Peers Influence Scale). Οι γονείς των μαθητών συμπλήρωσαν ένα ερωτηματολόγιο σχετικά με την πιθανή παρουσίαση χαρακτηριστικών ελλειμματικής προσοχής και υπερκινητικότητας στα παιδιά τους (ADHD Rating Scale-IV). Τα αποτελέσματα της έρευνας έδειξαν ότι υπάρχει θετική συσχέτιση μεταξύ διαδικτυακού εθισμού και χαρακτηριστικών ελλειμματικής προσοχής και υπερκινητικότητας. Ακόμη, τα γονικά στυλ, οι συνομήλικοι και το φύλο επιδρούν στη συγκεκριμένη σχέση. Συμπερασματικά, η Κύπρος παρουσιάζει υψηλό ποσοστό διαδικτυακού εθισμού, γι' αυτό χρειάζονται άμεσες λύσεις προς αντιμετώπιση του. Πιο επιρρεπείς είναι οι μαθητές με αυταρχικές μητέρες και επιτρεπτικούς πατεράδες, καθώς και όσοι έχουν χαμηλή αντίσταση στην επιρροή από συνομήλικους. Τα κορίτσια τείνουν να αναπτύξουν διαδικτυακό εθισμό και τα αγόρια προβληματική χρήση ηλεκτρονικών παιχνιδιών.

**Λέξεις κλειδιά:** Διαδικτυακός Εθισμός, ΔΕΠ-Υ, Γονικό Στυλ, Επιρροή από Συνομήλικους, Φύλο

## ΕΙΣΑΓΩΓΗ

Ο Διαδικτυακός Εθισμός είναι μια μορφή εξάρτησης που έχει εμφανιστεί τις τελευταίες δεκαετίες στον πληθυσμό. Αφορά την μεγάλη σημασία που δίνει το άτομο στο Διαδίκτυο και το καθιστά προτεραιότητα στη ζωή του παραγκωνίζοντας όλα τα υπόλοιπα, τους φίλους, την οικογένεια και την εργασία του. Έχει τεράστια σημασία για το άτομο και δεν μπορεί να το αποχωριστεί. Πολλές είναι οι περιπτώσεις όπου άτομα στη μετ' εφηβεία ξοδεύουν υπερβολικά πολλές ώρες μπροστά στην οθόνη του υπολογιστή παίζοντας διαδικτυακά παιχνίδια ή/και μιλώντας διαδικτυακά, ξεχνώντας ή παραμελώντας άλλες σημαντικές δραστηριότητες. Το Διαδίκτυο σου δίνει την δυνατότητα να προβάλλεις ένα επιθυμητό, ένα αρεστό εαυτό και να αποκρύπτεις την πραγματική σου εικόνα, χωρίς να έχεις καμία συνέπεια. Ο εθισμός στο Διαδίκτυο δεν έχει επισήμως αναγνωρισθεί ως κλινική οντότητα, παρά μόνο η προβληματική χρήση διαδικτυακών παιχνιδιών (IGD), ωστόσο προκαλεί σημαντική έκπτωση στην λειτουργικότητα του ατόμου και απασχολεί ολοένα και περισσότερο τους ειδικούς ψυχικής υγείας. Η εξάρτηση από το Διαδίκτυο συνδέεται και με άλλες ψυχικές διαταραχές, όπως είναι η διαταραχή ελλειμματικής προσοχής, η κατάθλιψη, αγχώδεις διαταραχές, διαταραχές προσωπικότητας και κοινωνική φοβία (Διάκος & Δούκα, 2010).

### **Διάσταση του προβλήματος**

Είναι σημαντικό να γίνει αναφορά στην διάσταση του προβλήματος και γιατί χρειάζεται να μελετηθεί περισσότερο. Πολλές έρευνες έχουν γίνει με σκοπό να δείξουν το μέγεθος του προβλήματος και να αναδείξουν την σημαντικότητα του θέματος. Την τελευταία δεκαετία, οι μελέτες μαθητών στην μετ' εφηβεία με εθισμό στο Διαδίκτυο, παρείχαν μια ουσιαστική βάση πληροφοριών για τα συμπεριφορικά και ψυχολογικά επακόλουθα του εθισμού.

Διάφορες έρευνες στην Κορέα για τον εθισμό των μετ' εφήβων στο Διαδίκτυο, παρουσιάζουν ποσοστά που φτάνουν μέχρι και το 20,3% του πληθυσμού (Ha et al., 2007, as cited in Weinstein & Lejoyeux, 2010). Ακόμη, ο ερευνητής Lam και οι συνεργάτες του, στην Κίνα, διαπίστωσαν ότι το 10,8% των ατόμων ηλικίας 13-18 ετών ήταν μετρίως έως σοβαρά εθισμένοι στο Διαδίκτυο (Lam et al., 2009, as cited in Ko et al., 2012) και ο ερευνητής Canan και οι συνεργάτες του, στην Τουρκία, ανέφεραν ότι το 11,6% των μετ' εφήβων ήταν εξαρτημένοι στο Διαδίκτυο (Canan et al., 2009, as cited in Ko et al., 2012). Σε δείγμα 2533 μαθητών ηλικίας 14 έως 21 ετών, στην Ιταλία, οι 127 (5,01%) χαρακτηρίστηκαν ως μέτρια εθισμένοι και οι 20 (0,79%) ως σοβαρά εθισμένοι στο Διαδίκτυο (Poli & Agrimi, 2012). Επιπλέον, σε δείγμα 2090 εφήβων ηλικίας 16 έως 18 ετών στην Ελλάδα, διαπιστώθηκε ότι το 3,1% του δείγματος παρουσίασε εθισμό στο Διαδίκτυο (Stavropoulos et al., 2013).

Αναφερόμενοι και πιο συγκεκριμένα, στην προβληματική χρήση διαδικτυακών παιχνιδιών (Internet Gaming Disorder -IGD), έρευνες της τελευταίας πενταετίας έδειξαν σημαντικά ποσοστά εμφάνισης της διαταραχής. Στη Σιγκαπούρη σε αντιπροσωπευτικό δείγμα 1251 ατόμων ηλικίας 13 έως 40 ετών, βρέθηκε ότι το 17,7% του δείγματος πληρούσε τα κριτήρια της διαταραχής και οι μετέπειτα παλινδρομήσεις έδειξαν ότι το ποσοστό πιθανόν να ήταν μεγαλύτερο (Subramaniam et al., 2016). Οι ερευνητές Wartberg, Kriston & Thomasius, το 2017, σε ένα αντιπροσωπευτικό δείγμα 1531 ατόμων ηλικίας 12 έως 25 ετών στη Γερμανία εκτίμησαν την επικράτηση της IGD σε 5,7% (Wartberg et al., 2017). Ακόμη, μία μετά-ανάλυση συμπεριέλαβε 28 μελέτες για IGD στον ανήλικο πληθυσμό των τελευταίων τριών δεκαετιών, σε διάφορες χώρες της Ευρώπης, και βρήκε ότι συνολικά ο επιπολασμός της IGD ήταν 4,6% (Fam, 2018). Οι περισσότερες έρευνες που πραγματοποιήθηκαν τόσο για τον εθισμό στο Διαδίκτυο, όσο και για την IGD έχουν βρει υψηλότερα ποσοστά στους άντρες έναντι των γυναικών.

Η Κυπριακή Δημοκρατία είναι ως επί το πλείστον κατοικημένη από Ελληνοκύπριους, μετά την εισβολή του νησιού το 1974. Οι Ελλαδίτες μαθητές των λυκείων της ηπειρωτικής Ελλάδας έχουν αποδειχθεί ότι διατρέχουν μεγαλύτερο κίνδυνο σε σχέση με άλλους ευρωπαϊκούς λαούς για εθισμό στο Διαδίκτυο. Έχοντας αυτά υπόψη, έγινε πιλοτική έρευνα το 2013, σε ένα αντιπροσωπευτικό δείγμα 2684 μαθητών ηλικίας 12-18 ετών, η οποία αποκάλυψε μεγάλα ποσοστά εθισμού στο Διαδίκτυο και εθισμό στον ηλεκτρονικό υπολογιστή στην Κυπριακή Δημοκρατία. Το 8,1% του δείγματος με βάση το Young's Diagnostic questionnaire (YDQ) και το 17,6% με βάση το Adolescent Computer Addiction Test (ACAT) διαγνώστηκαν ως εθισμένοι στο Διαδίκτυο. Οι πιο συχνές διαδικτυακές δραστηριότητες ήταν η κοινωνική δικτύωση (Facebook, Instagram κ.α) με 41,8% και το Online Gaming με 24,6%. Γενικά, τα αποτελέσματα έδειξαν ότι ένα υψηλό ποσοστό Κυπρίων μετ' εφήβων ήταν εθισμένοι στο Διαδίκτυο, τα οποία αποδεικνύουν την ανάγκη που υπάρχει για σχεδιασμό ενός ολοκληρωμένου προγράμματος που θα επικεντρωθεί στην πρόληψη, με στόχο την εκμάθηση ελεγχόμενου και ασφαλή τρόπου χρήσης της τεχνολογίας και διαχείρισης περιπτώσεων εθισμού (Paradeisioti et al., 2013).

### **Ανασκόπηση Βιβλιογραφίας**

#### ***Εθισμός στο Διαδίκτυο και Προβληματική Χρήση Διαδικτυακών Παιχνιδιών.***

Υπάρχει ο εθισμός στα μέσα κοινωνικής δικτύωσης και ο εθισμός στα διαδικτυακά παιχνίδια. Το άτομο περνά πολύ χρόνο χρησιμοποιώντας το Facebook, το Instagram και άλλα μέσα κοινωνικής δικτύωσης, ή/και παίζει υπερβολικά διαδικτυακά παιχνίδια χωρίς να ελέγχει πόσο και πότε παίζει σε σημείο που επηρεάζεται η λειτουργικότητα του σε πολλούς τομείς της ζωής του. Πέραν από αυτά υπάρχουν και άλλα είδη, όπως ο τζόγος και η πορνογραφία, τα οποία στην παρούσα έρευνα δεν θα μελετηθούν περαιτέρω (Πολυδώρου, 2018). Τεράστιο ποσοστό

(21-44%) του Διαδικτυακού Εθισμού μπορεί να οφείλεται σε γονιδιακά αίτια, δηλαδή ο γονιός να έχει βιώσει ένα είδος εθισμού στο παρελθόν κληρονομώντας έτσι η νέα γενιά αυτή την προδιάθεση (Hahn et al., 2017).

Να αναφερθεί ότι η προβληματική χρήση διαδικτυακών παιχνιδιών (Internet Gaming Disorder-IGD) συμπεριλαμβάνεται πλέον στο DSM-V. Το άτομο χρησιμοποιεί επανειλημμένα και επίμονα το Διαδίκτυο για να παίξει διαδικτυακά παιχνίδια. Τα συμπτώματα πρέπει να είναι εμφανείς σε διάστημα 12 μηνών και το άτομο να παρουσιάζει τουλάχιστον πέντε κριτήρια από τα πιο κάτω: 1. Εμπιστοσύνη στο παιχνίδι, 2. Συμπτώματα απόσυρσης όταν δεν παίζει, 3. Ανοχή στο παιχνίδι, 4. Μη επιτυχείς προσπάθειες για μείωση ή διακοπή του παιχνιδιού, 5. Μειώνει ή τερματίζει άλλες δραστηριότητες που του ήταν ευχάριστες, 6. Συνεχίζει να παίζει παρά τα προβλήματα που προκαλούνται από αυτό, 7. Κρύβει ή λέει ψέματα για τον χρόνο που αφιερώνει στο παιχνίδι, 8. Παίζει για να ξεχάσει τα προβλήματα του ή να μειώσει αρνητικά συναισθήματα που βιώνει και 9. Κίνδυνο για απώλεια ή απώλεια μιας σχέσης ή ευκαιρίας στο σχολείο ή στην εργασία εξαιτίας του υπερβολικού παιχνιδιού (Petry et al., 2015).

Προειδοποιητικά συμπτώματα εθισμού στο Διαδίκτυο ευρύτερα είναι, η συνεχής αύξηση του χρόνου παραμονής on-line παραμελώντας τις υποχρεώσεις του (σχολικές ευθύνες, επαγγελματικές ευθύνες), η αποτυχία αντιμετώπισης συναισθημάτων διέγερσης ή/και κατάθλιψης, η απώλεια σχέσεων, να λέει ψέματα για να καλύψει τον χρόνο που ξοδεύει στο Διαδίκτυο και να καταφεύγει στο Διαδίκτυο προκειμένου να ξεχάσει ή να ελέγξει αρνητικά συναισθήματα και καταστάσεις. Υπάρχουν σωματικές διαταραχές (παχυσαρκία), διαταραχές ύπνου (αϋπνία) και αλλαγές των συνηθειών ύπνου, μυοσκελετικές παθήσεις, μειωμένη ή καθόλου αθλητική δραστηριότητα, ξηρά μάτια (μυωπία), πολλοί πονοκέφαλοι και παραμέληση προσωπικής υγιεινής (Kaplan & Sadock, 2004, as cited in Τσίτσικα, 2010). Η έλλειψη ποιοτικού

χρόνου με τους γονείς, ενθαρρύνει το άτομο να βρει "παρηγοριά" στον υπολογιστή του, αφού δεν υπάρχει γονικό πρότυπο. Ακόμη, η δυνατότητα προβολής ενός επιθυμητού εαυτού υποκρύπτοντας την πραγματική σου εικόνα, χωρίς καμία συνέπεια οδηγεί στον εθισμό, ωστόσο αυτό μπορεί να υποβόσκει κι άλλες ψυχικές διαταραχές όπως είναι οι διαταραχές προσωπικότητας (Πολυδώρου, 2018). Ο Διαδικτυακός Εθισμός έχει έως και 60% πιθανότητες να είναι σε συννοσηρότητα με άλλες ψυχιατρικές παθήσεις όπως είναι η Διαταραχή Ελλειμματικής Προσοχής- Υπερκινητικότητας (ΔΕΠΥ), η Κατάθλιψη, η Κοινωνική Φοβία, οι Αγχώδεις Διαταραχές, η Διπολική Διαταραχή και η χρήση ουσιών (Τσίτσικα, 2010).

Είναι σημαντικό να αναφερθεί ότι στις περισσότερες έρευνες που έχουν γίνει (Poli & Agrimi, 2012; Stavropoulos et al., 2013; Wartberg et al., 2017), τα αγόρια είχαν υψηλότερα ποσοστά συγκριτικά με τα κορίτσια, τόσο στον εθισμό στο Διαδίκτυο ευρύτερα, όσο και στην προβληματική χρήση διαδικτυακών παιχνιδιών συγκεκριμένα. Μερικές εξηγήσεις για το παρόν εύρημα είναι ότι, τα αγόρια ξοδεύουν αρκετές ώρες στο Διαδίκτυο με σκοπό να γνωρίσουν περισσότερα άτομα, ώστε να καλύψουν ανάγκες σε θέματα αυτοπεποίθησης, ενώ τα κορίτσια εξαιτίας της έντονης επίβλεψης από τους γονείς τους για τις ώρες που ξοδεύουν στο Διαδίκτυο και το τι αναζητούν σε αυτό, αναπτύσσουν δυσκολότερα εθισμό. Ωστόσο, στα δύο φύλα, συνήθως, διαφέρει ο λόγος για τον οποίο χρησιμοποιούν το διαδίκτυο. Τα κορίτσια φαίνεται να χρησιμοποιούν το διαδίκτυο για σκοπούς επικοινωνίας, ενώ τα αγόρια το χρησιμοποιούν περισσότερο για διασκέδαση, όπως το να παίζουν διαδικτυακά παιχνίδια (Weiser, 2000). Να σημειωθεί ότι τα αγόρια με διαδικτυακό εθισμό τείνουν να έχουν σοβαρότερα προβλήματα ελλειμματικής προσοχής και υπερκινητικότητας συγκριτικά με τα κορίτσια με διαδικτυακό εθισμό (Taylor et al., 2017).

### *Χαρακτηριστικά Ελλειμματικής Προσοχής και Υπερκινητικότητα (ΔΕΠΥ) και Εθισμός στο Διαδίκτυο.*

Η Διαταραχή Ελλειμματικής Προσοχής και Υπερκινητικότητας (ΔΕΠΥ) είναι νευροαναπτυξιακή διαταραχή, που διαγιγνώσκεται κυρίως μέχρι την ηλικία των 12 ετών και συνεχίζεται συνήθως και στην ενήλικη ζωή. Εμφανίζεται στο 5-10% του μαθητικού πληθυσμού με τα αγόρια να έχουν περισσότερες πιθανότητες παρουσίασης της διαταραχής. Η ένταξη στο σχολείο, οι αυξημένες απαιτήσεις και η αυστηρή συμμόρφωση με τους κανόνες οδηγεί στην εμφάνιση της διαταραχής. Η ΔΕΠΥ είναι κυρίως κληρονομική αφού το 76% των παιδιών με ΔΕΠΥ έχουν ένα συγγενή με αυτήν τη διαταραχή. Ωστόσο, η πρόωρη γέννηση, το κάπνισμα, η χρήση αλκοόλ και το υπερβολικό στρες κατά τη διάρκεια της εγκυμοσύνης μπορούν να συμβάλουν στην ανάπτυξη της ΔΕΠΥ. Ακόμη, η ασταθής δομή και η δυσλειτουργία στην οικογένεια ή η έλλειψη γονικού ελέγχου, μπορεί να συμβάλλουν στην επιδείνωση της ΔΕΠΥ και στην εμφάνιση επιπλοκών στη συναισθηματική τους κατάσταση ή συμπεριφορά. Τα κύρια συμπτώματα της διαταραχής με βάση το DSM-V, είναι η διάσπαση της προσοχής, η παρορμητικότητα και η υπερκινητικότητα (Dalsgaard, 2013).

Για να διαγνωσθεί η διαταραχή θα πρέπει να εμφανίζονται 5 ή περισσότερα από τα επακόλουθα συμπτώματα και να διαρκούν τουλάχιστον 6 μήνες. Τα συμπτώματα θα πρέπει να παρεμποδίζουν ή να μειώνουν την ποιότητα της κοινωνικής, ακαδημαϊκής ή/και επαγγελματικής λειτουργίας του ατόμου. Υπάρχουν δύο ευρείες κατηγορίες: Α) η Απροσεξία και Β) η Υπερκινητικότητα και Παρορμητικότητα. Στην απροσεξία παρατηρείται: 1. Έλλειψη προσοχής στις λεπτομέρειες/ απρόσεκτα λάθη, 2. Δυσκολία στη διατήρηση της προσοχής στις εργασίες, 3. Δεν φαίνεται να ακούει αυτά που του λένε, 4. Δεν ακολουθεί οδηγίες, 5. Δυσκολεύεται να οργανώσει τις εργασίες και τις δραστηριότητες του, 6. Αποφεύγει εργασίες που χρειάζονται



διαρκή ψυχική προσπάθεια, 7. Χάνει ή καταστρέφει αντικείμενα, 8. Αποσπάται πολύ εύκολα η προσοχή του ή/και 9. Ξεχνά τις καθημερινές του δραστηριότητες.

Στην υπερκινητικότητα και παρορμητικότητα παρατηρείται: 1. Νευρική κίνηση χεριών ή ποδιών/ κουνιέται πάνω στην καρέκλα, 2. Σηκώνεται συχνά από την καρέκλα, 3. Υπάρχει αίσθημα ανησυχίας, 4. Δεν είναι σε θέση να συμμετέχει σε δραστηριότητες αναψυχής ήσυχα, 4. Πάντα «εν κινήσει», δυσκολία να παραμείνει καθισμένος για παρατεταμένο χρόνο, 5. Συζητά υπερβολικά, 6. Απαντάει προτού ολοκληρωθούν οι ερωτήσεις, 7. Δυσκολεύεται να περιμένει την σειρά του ή/και 8. Διακόπτει ή παρεμβαίνει στις συζητήσεις των άλλων. Μπορεί να υπάρξουν διαφοροποιήσεις στην ένταση των συμπτωμάτων και μάλιστα τέτοιες διακυμάνσεις μπορεί να παρατηρούνται στο ίδιο άτομο κατά την διάρκεια της ημέρας, ακόμη και από ώρα σε ώρα. Αν και δεν υπάρχει ριζική θεραπεία της διαταραχής, αν γίνει έγκαιρη διάγνωση, η ψυχοεκπαίδευση, η φαρμακευτική αγωγή (αν είναι απαραίτητο) και οι ειδικά σχεδιασμένες ψυχοθεραπευτικές παρεμβάσεις μπορούν να αυξήσουν την λειτουργικότητα του παιδιού (Dalsgaard, 2013).

Ο εθισμός στο Διαδίκτυο και τα χαρακτηριστικά ελλειμματικής προσοχής και υπερκινητικότητα φαίνεται να είναι μέτρια έως ισχυρά συσχετισμένα. Πολλές έρευνες έχουν γίνει με σκοπό να δείξουν τον συσχετισμό αυτό και να αναδείξουν την σημαντικότητα του θέματος. Τις τελευταίες δεκαετίες, οι μελέτες μετ' εφήβων, με χαρακτηριστικά ΔΕΠΥ, παρείχαν μια ουσιαστική βάση πληροφοριών για την σύνδεση των χαρακτηριστικών με τον εθισμό στο Διαδίκτυο. Αρχικά, ο Ha και οι συνεργάτες του (2006) σε μελέτη 836 μετ' εφήβων (Mage= 15,8 ετών) από την Κορέα, βρήκαν ότι από αυτούς, 170 ήταν εθισμένοι στο Διαδίκτυο. Στη συνέχεια, επιλέχθηκαν τυχαία 12 έφηβοι και διαπίστωσαν ότι 7 από τους 12 είχαν χαρακτηριστικά ΔΕΠΥ (Ha et al., 2006). Σε έρευνα του Seyrek και των συνεργατών του (2017), μελετήθηκε η σχέση του Διαδικτυακού Εθισμού με χαρακτηριστικά ελλειμματικής προσοχής και υπερκινητικότητας.

Το δείγμα που χρησιμοποιήθηκε ήταν 468 μαθητές ηλικίας 12-17 χρονών. Τα αποτελέσματα έδειξαν υψηλή συσχέτιση μεταξύ Διαδικτυακού Εθισμού και χαρακτηριστικών ελλειμματικής προσοχής και υπερκινητικότητας (Seyrek et al., 2017). Ακόμη, σε έρευνα κλινικού δείγματος 310 μαθητών ηλικίας 12-18 ετών και υγιούς δείγματος 148 μαθητών (ομάδα ελέγχου) βρέθηκε ότι η συχνότητα εθισμού στο Διαδίκτυο ήταν πολύ υψηλότερη στην ομάδα ψυχιατρικού δείγματος (24,1%) συγκριτικά με την ομάδα ελέγχου (8,8%). Το 53,5% της ομάδας ψυχιατρικού δείγματος πληρούσε κριτήρια για τουλάχιστο μία διαταραχή με βάση το DSM-V, με 23,9% να έχει μία και το 12,6% δύο ή περισσότερες συννοσηρότητες ψυχιατρικών διαγνώσεων. Η ΔΕΠΥ ήταν η πιο ψηλή διαταραχή που εμφάνιζε το δείγμα, με ποσοστό 55,6% (Yar et al., 2019).

Συμπερασματικά, καταλήγουμε στην άποψη ότι ο Εθισμός στο Διαδίκτυο σχετίζεται με την εμφάνιση χαρακτηριστικών ελλειμματικής προσοχής και υπερκινητικότητας.

Αναφορικά με την προβληματική χρήση διαδικτυακών παιχνιδιών, σε μία έρευνα στην Αυστραλία, με δείγμα 404 άτομα ηλικίας 16-60 ετών, βρέθηκε ότι αυτοί που διαγνώστηκαν με IGD είχαν περισσότερα χαρακτηριστικά ελλειμματικής προσοχής και υπερκινητικότητας έναντι των ατόμων που δεν πληρούσαν τα κριτήρια της IGD (91% έναντι 67%). Επιπλέον η IGD φάνηκε ότι εξηγούσε την διακύμανση της δυσφορίας και της αναπηρίας που αντιμετώπιζαν τα άτομα με τα συγκεκριμένα χαρακτηριστικά (Pearcy et al., 2017).

### ***Γονικά Στυλ, Διαδίκτυο και Χαρακτηριστικά Ελλειμματικής Προσοχής και Υπερκινητικότητας.***

Το μοντέλο της Baumrind (1991) περιλαμβάνει τέσσερεις τύπους γονικού στυλ: 1) Δημοκρατικό Στυλ, 2) Αυταρχικό Στυλ, 3) Επιτρεπτικό/ Ανεκτικό Στυλ και 4) Απορριπτικό/ Παραμελημένο Στυλ, οι οποίοι καθορίστηκαν με βάση την συμπεριφορά του γονέα απέναντι στο παιδί. Τα στυλ είναι βασισμένα σε δύο διαστάσεις, της υποστήριξης και του ελέγχου. Η

υποστήριξη αναφέρεται σε χαρακτηριστικά, όπως η ζεστασιά, η αποδοχή, η στοργή και η ανταπόκριση, ενώ ο έλεγχος αναφέρεται στην τιμωρία, στην αυστηρότητα και στην απαιτητικότητα για συμμόρφωση. Η τετραπλή ταξινόμηση της συμπεριφοράς των γονέων περιγράφει τον τρόπο που οι γονείς συνδυάζουν τις ανάγκες των παιδιών τους με τα όρια που αναθέτουν σε αυτά.

Ο δημοκρατικός τύπος γονέα (authoritative parenting) παρέχει υψηλού βαθμού υποστήριξη και έλεγχο. Οι γονείς είναι στοργικοί και τρυφεροί, έχοντας ενεργό ρόλο στη ζωή των παιδιών τους. Κατευθύνουν τη συμπεριφορά του παιδιού, εξηγώντας τους οικογενειακούς κανόνες, δίνοντας ανατροφοδότηση και ενθαρρύνοντας την έκφραση αντιρρήσεων. Επιτηρούν την συμπεριφορά των παιδιών τους και αν κρίνουν απαραίτητο τιμωρούν, εξηγώντας πάντοτε τον λόγο που το έχουν κάνει. Τα παιδιά των δημοκρατικών γονέων μαθαίνουν πώς να διαπραγματεύονται και να συμμετάσχουν σε συζητήσεις. Καταλαβαίνουν ότι υπολογίζονται οι απόψεις τους και ως εκ τούτου, είναι πιο πιθανό να είναι κοινωνικά υπεύθυνοι και αυτόνομοι. Ο αυταρχικός τύπος γονέα (authoritarian parenting) παρέχει υψηλού βαθμού έλεγχο αλλά χαμηλού βαθμού υποστήριξη. Δίνει ιδιαίτερη έμφαση στην υπακοή και τη συμμόρφωση, καθώς θεωρείται πρόσωπο εξουσίας. Προσπαθεί να ελέγξει τη συμπεριφορά του παιδιού με αυστηρό και τιμωρητέο τρόπο, αποθαρρύνει την αυτενέργεια και την αυτονομία του, χωρίς όμως να εξηγεί τους κανόνες, και καταστέλλει κάθε σκέψη και συμπεριφορά, που εκείνος θεωρεί ότι δεν είναι σωστή. Με άλλα λόγια, προσπαθεί να φτιάξει πιστά αντίγραφα της δικής του προσωπικότητας με βάση τις δικές του αξίες και ηθικές. Παιδιά αυταρχικών γονέων μαθαίνουν ότι το να ακολουθείς τους κανόνες και να τηρείς αυστηρή πειθαρχία υποστηρίζεται περισσότερο από την ανεξάρτητη συμπεριφορά. Ως αποτέλεσμα, τα παιδιά μεγαλώνοντας έχουν χαμηλή αυτοπεποίθηση και φτωχές κοινωνικές δεξιότητες.

Ο επιτρεπτικός/ ανεκτικός τύπος γονέα (permissive parenting) παρέχει υψηλού βαθμού υποστήριξη, αλλά χαμηλό έλεγχο. Συμπεριφέρεται με μη τιμωρητέο τρόπο, αποδέχεται και ανταποκρίνεται θετικά στις επιθυμίες και τις ενέργειες του παιδιού του. Δίνει εξηγήσεις για τους κανόνες της οικογένειας, αλλά δεν ενθαρρύνει το παιδί να υπακούσει σε αυτά τα πρότυπα. Παιδιά με επιτρεπτικούς/ ανεκτικούς γονείς μαθαίνουν ότι υπάρχουν πολύ λίγα όρια και κανόνες και ότι οι συνέπειες των πράξεών τους πιθανό να μην είναι πολύ σοβαρές. Ως αποτέλεσμα, τα παιδιά μεγαλώνοντας ίσως έχουν εγωκεντρική συμπεριφορά και δυσκολία με την άσκηση αυτοελέγχου, χαρακτηριστικά που μπορεί να επηρεάσουν τη σωστή ανάπτυξη σχέσεων με τους συνομηλίκους τους. Τέλος ο αδιάφορος τύπος γονέα (uninvolved parenting) χαρακτηρίζεται από χαμηλού βαθμού υποστήριξη και έλεγχο. Ο γονέας δεν εμπλέκεται στη ζωή του παιδιού και δεν αλληλεπιδρά μαζί του. Δεν θέτει όρια και δεν παρέχει στοργή. Είναι συναισθηματικά απόμακρος και αφοσιωμένος στις δικές του δυσκολίες. Τα παιδιά μαθαίνουν ότι οι γονείς ενδιαφέρονται για τη δική τους ζωή και επενδύουν πολύ λίγο χρόνο στην ανατροφή των παιδιών. Ως αποτέλεσμα εμφανίζουν παρόμοια πρότυπα συμπεριφοράς ή παρορμητικές συμπεριφορές και αδυναμία αυτορρύθμισης. Αυτά τα μοτίβα γονικής συμπεριφοράς διαδραματίζουν σημαντικό ρόλο στη συναισθηματική, κοινωνική και γνωστική ανάπτυξη των παιδιών, και έχουν καθοριστική σημασία για την ανάπτυξη ψυχικών διαταραχών τόσο στην παιδική ηλικία όσο και στην ενήλικη ζωή, την εμφάνιση παραβατικής συμπεριφοράς και ακαδημαϊκής αποτυχίας (Baumrind, 1971; Baumrind, 1991).

Τα ευρήματα υποδεικνύουν ότι οι επιρροές του γονικού στυλ και της οικογενειακής λειτουργίας είναι σημαντικοί παράγοντες στην ανάπτυξη ή μείωση του εθισμού στο Διαδίκτυο. Στην Ισπανία το 2010 πραγματοποιήθηκε έρευνα σε 232 μαθητές ηλικίας 8-18 ετών, με σκοπό την διερεύνηση της σχέσης μεταξύ Διαδικτυακού Εθισμού-Χαρακτηριστικών ΔΕΠΥ-Γονικής

Διαμεσολάβησης. Φάνηκε ότι η πειραματική ομάδα που παρουσίαζε χαρακτηριστικά ΔΕΠΥ ανέφερε υψηλότερη διαμεσολάβηση από τους γονείς συγκριτικά με την ομάδα ελέγχου. Τα αποτελέσματα έδειξαν ότι παρόλο που οι μαθητές εμφάνιζαν χαρακτηριστικά ΔΕΠΥ, η χρήση του διαδικτύου ήταν λιγότερη σε σχέση με την ομάδα ελέγχου, λόγω της γονικής διαμεσολάβησης (Arrizabalaga-Crespo, 2010). Ακόμη, σε έρευνα με δείγμα 718 μαθητές, 9-18 ετών, στο Χονγκ Κονγκ, βρέθηκε ότι οι γονείς που θέτουν κανόνες, έχουν μία λογική αυστηρότητα και ενεργό ρόλο στη ζωή των παιδιών τους, μπορούν να λειτουργήσουν ως προστατευτικοί παράγοντες στον εθισμό στο Διαδίκτυο (Leung & Lee, 2012). Μία άλλη έρευνα σε δείγμα 1113 μαθητών ηλικίας 10-16 ετών έδειξε ότι το φύλο, η χαμηλή οικογενειακή φροντίδα, η κακή κοινωνική προσαρμογή και τα υψηλά συμπτώματα που σχετίζονται με τη ΔΕΠ-Υ, σχετίζονται στατιστικά σημαντικά με τον Εθισμό στο Διαδίκτυο (Chen et al., 2015).

Αν και υπάρχει υψηλός επιπολασμός για την προβληματική χρήση διαδικτυακών παιχνιδιών, λίγα είναι γνωστά για τους διαπροσωπικούς παράγοντες που συμβάλλουν ή προστατεύουν αυτήν την διαταραχή. Σε έρευνα με δείγμα 437 μαθητές δευτεροβάθμιας εκπαίδευσης, στο Παρίσι, φάνηκε ότι η διαταραγμένη σχέση με τους γονείς είναι προγνωστικός παράγοντας ανάπτυξης της IGD. Έχουν υποθέσει ότι η καταφυγή στα διαδικτυακά παιχνίδια είναι ένας λόγος για τους εφήβους να καταστέλλουν ή να αποφεύγουν τα αρνητικά συναισθήματα που προκαλούνται από την κακή οικογενειακή λειτουργία, θέτοντας έτσι τα διαδικτυακά παιχνίδια ως καταφύγιο για τους εφήβους που υποφέρουν (Bonnaire & Phan, 2017). Πολλές έρευνες επιβεβαιώνουν ότι οι αυταρχικές και παραμελημένες οικογένειες είναι πιο πιθανό να προωθήσουν την εξάρτηση στο Διαδίκτυο, ενώ οι γονείς που είναι αφοσιωμένοι, υποστηρικτικοί και ανταποκρίνονται στις ανάγκες των παιδιών τους και χρησιμοποιούν τεχνικές

υποστηρικτικές και επεξηγηματικές είναι πιο πιθανό να τους προστατεύσουν από καταναγκαστικές συμπεριφορές όπως είναι ο εθισμός στο Διαδίκτυο.

Η αντίληψη των παιδιών για τη συμπεριφορά των γονιών τους είναι πολύ σημαντική για την προσαρμογή τους. Η ανατροφή ενός παιδιού με χαρακτηριστικά ελλειμματικής προσοχής και υπερκινητικότητας μπορεί να είναι ιδιαίτερα προκλητική. Έρευνα το 2016 χρησιμοποίησε δείγμα μαθητών (α) με διάγνωση ΔΕΠΥ που παρακολουθούσαν ψυχοθεραπεία, (β) χωρίς διάγνωση ΔΕΠΥ που παρακολουθούσαν ψυχοθεραπεία και (γ) με άγνωστη κατάσταση ΔΕΠΥ που δεν παρακολουθούσαν ψυχοθεραπεία. Η έρευνα επέδειξε ότι οι μαθητές με ΔΕΠΥ αντιλαμβάνονταν τον έλεγχο από τους γονείς τους πιο έντονα συγκριτικά με τις άλλες ομάδες. Από την άλλη οι μαθητές με απροσδιόριστη κατάσταση είχαν ακραία αυτονομία συγκριτικά με τις άλλες ομάδες. Οι αναλύσεις αποκάλυψαν ότι η αντίληψη παθολογικού γονικού ελέγχου και η υπερβολική αυτονομία προβλέπουν χαρακτηριστικά ελλειμματικής προσοχής και υπερκινητικότητας (Molina, 2016).

### ***Επιρροή από Συνομηλικούς, Διαδίκτυο και Χαρακτηριστικά Ελλειμματικής Προσοχής και Υπερκινητικότητας.***

Παρόλο που οι γονείς είναι σημαντικά πρόσωπα στη ζωή των ατόμων, οι συναλλαγές με τους συνομηλικούς έχουν ιδιαίτερη σημασία. Τα άτομα θέλοντας να κοινωνικοποιηθούν, αντιγράφουν συμπεριφορές των συνομηλίκων τους, ώστε να γίνονται αποδεκτοί από την ομάδα αποφεύγοντας την πιθανότητα να τους κρίνουν για κάποιο λάθος στην συμπεριφορά τους. Οι κανόνες που θέτει η κάθε ομάδα ή υπό-ομάδα στηρίζεται στην αυτό-εικόνα του κάθε μέλους και στο επίπεδο αυτοεκτίμησης που έχουν. Το άτομο που θεωρείται μη αποδεκτό μέλος, υιοθετεί συμπεριφορές που μπορεί να μην τον εκφράζουν και υπό άλλες συνθήκες να αντιδρούσε διαφορετικά, για να έχει πρόσβαση στην ομάδα. Η αλληλεπίδραση με τους συνομηλικούς έχει

σημαντικό ρόλο στην ανάπτυξη του παιδιού ακόμα και από τα αρχικά στάδια της παιδικής ηλικίας, όπως ανέφερε ο Piaget.

Ακόμη, πολλοί ερευνητές, Kohlberg (Θεωρία Κοινωνικής Νόησης), Vygotsky (Ζώνη Εγγύτερης Ανάπτυξης) και Erikson (Ψυχοκοινωνικά στάδια- Διαμόρφωση Ταυτότητας), μίλησαν για την σημαντικότητα των συνομηλίκων στην ζωή του ατόμου και πως αυτοί βοηθούν στο να διαμορφώσει μια ταυτότητα. Εάν μια φίλια χαρακτηρίζεται από πίστη, εμπιστοσύνη και οικειότητα τότε ο ένας μπορεί πολύ εύκολα να επηρεάσει τον άλλο, είτε θετικά είτε αρνητικά. Για παράδειγμα, μπορεί η μίμηση να οδηγήσει σε αύξηση σχολικής ή επαγγελματικής απόδοσης, από την άλλη όμως μπορεί να ενισχύσει την παραβατικότητα, όπως το κάπνισμα, τη χρήση αλκοόλ ή ναρκωτικών ουσιών. Έρευνες φαίνεται να συνδέουν τις κακές σχέσεις με τους συνομηλίκους με την κακή επίδοση, την ψυχική υγεία, τη μοναξιά όπως και την παραβατική συμπεριφορά (Brechwald, 2011). Πιο ειδικά, οι συνομήλικοι είναι σημαντικοί και ιδιαίτερα στους μαθητές, αφού βαρύνουν περισσότερο προς τους φίλους και λιγότερο προς τους γονείς (Soh et al., 2018). Καθημερινά ερχόμαστε σε αλληλεπίδραση με άτομα της ηλικίας μας τα οποία επηρεάζουν και τις συμπεριφορές μας.

Οι συνομήλικοι μπορούν αναμφίβολα να οδηγήσουν ένα άτομο στον εθισμό σε οποιαδήποτε συμπεριφορά συμπεριλαμβανομένου και του εθισμού στο διαδίκτυο και τα διαδικτυακά παιχνίδια. Επομένως, είναι αναμενόμενο να παρουσιάζεται συσχέτιση μεταξύ της επιρροής των συνομηλίκων και του εθισμού στο διαδίκτυο. Την συγκεκριμένη σχέση κατάφερε να αποδείξει η έρευνα των Esen και Gündoğdu (2010), όπου διαπιστώθηκε ότι όσο μεγαλύτερη είναι η επιρροή των συνομηλίκων, τόσο μεγαλύτερος και ο εθισμός των ατόμων στο διαδίκτυο (Esen & Gündoğdu, 2010). Ακόμη, σε δείγμα μαθητών δευτεροβάθμιας εκπαίδευσης (12-16 ετών) στο Χονγκ Κονγκ, πραγματοποιήθηκε έρευνα για τον συσχετισμό των συνομηλίκων με

τον εθισμό στο Διαδίκτυο. Βρέθηκε ότι οι συνομήλικοι σχετίζονται σημαντικά με τα φαινομενικά εμπόδια για τη μείωση της χρήσης του Διαδικτύου, τα κοινωνικά οφέλη από τη χρήση του Διαδικτύου και την αντιληπτή αποτελεσματικότητα για τη μείωση της χρήσης του Διαδικτύου, τόσο στους άνδρες όσο και στις γυναίκες. Θεωρούν την χρήση του Διαδικτύου βασικό μέσο ανάπτυξης και διατήρησης της φιλίας και απόκτησης συναισθηματικής υποστήριξης, καθώς η μείωση της χρήσης αυτής μπορεί να οδηγήσει σε πιθανή απώλεια της έγκρισης και της σύνδεσης με τους συνομηλίκους. Τα αγόρια με πολύ υψηλή χρήση του Διαδικτύου συγκεντρώνονται μαζί για να παίξουν διαδικτυακά παιχνίδια ή άλλες δραστηριότητες online ή offline (Wang et al., 2016).

Οι ανήλικοι είναι λιγότερο ψυχοκοινωνικά ώριμοι και πιο επιρρεπείς στις επιρροές των συνομηλίκων. Η επιρροή από τους συνομηλίκους είναι ένας από τους ισχυρότερους προβλεπτικούς παράγοντες των συμπεριφορών κινδύνου μεταξύ των μαθητών (Gardner & Steinberg, 2005, as cited in Wang et al., 2016). Σε μια μελέτη, με δείγμα 1577 μαθητές (13-16 ετών) δευτεροβάθμιας εκπαίδευσης, σε σχολεία της Μαλαισίας, βρέθηκε ότι οι συνομήλικοι σχετίζονται θετικά με τον εθισμό στο Διαδίκτυο μέσω των κινήτρων ψυχαγωγίας και της κοινωνικής αλληλεπίδρασης (Soh et al., 2018). Ακόμη, σε δείγμα 1427 μαθητών δευτεροβάθμιας εκπαίδευσης στην Μαλαισία διαπιστώθηκε η θετική συσχέτιση μεταξύ των συνομηλίκων με τον εθισμό στο Διαδίκτυο και τις επικίνδυνες διαδικτυακές δραστηριότητες (Soh et al., 2018).

Παράλληλα, έρευνες εντόπισαν ισχυρή συσχέτιση μεταξύ χαρακτηριστικών ελλειμματικής προσοχής και υπερκινητικότητας με αντιπάθεια από συνομηλίκους. Συγκεκριμένα, έρευνα το 2007 έδειξε ότι η χαμηλή αποδοχή ή η απόρριψη από συνομηλίκους θέτει τους μαθητές σε κίνδυνο για ανάπτυξη χαρακτηριστικών ελλειμματικής προσοχής και



υπερκινητικότητας. Η συσχέτιση αυτή είναι παρόν τόσο στα αγόρια όσο και στα κορίτσια (Hoza, 2007). Μία άλλη έρευνα με δείγμα 2230 μαθητών, με μέσο όρο ηλικίας 15 ετών, έδειξε ότι η αντιπάθεια από συνομήλικους οδηγεί στην ανάπτυξη ή αύξηση χαρακτηριστικών ΔΕΠΥ. Το μεγαλύτερο ποσοστό εμφάνισης αυτής της σχέσης φάνηκε στα κορίτσια παρά στα αγόρια (Roy et al., 2015).

### ***Επίδραση Επιμέρους Μεταβλητών.***

Μέσα από την βιβλιογραφική ανασκόπηση είναι εμφανείς σε όλους η στατιστικά σημαντική σχέση που έχει ο Διαδικτυακός Εθισμός με τις μεταβλητές γονικά στυλ, επιρροή από συνομήλικους και φύλο, καθώς και τα χαρακτηριστικά ελλειμματικής προσοχής και υπερκινητικότητας. Επιλέχθηκαν οι συγκεκριμένες μεταβλητές, για να εξεταστεί η επίδραση τους στην συγκεκριμένη σχέση, λόγω της βαρύτητας που έχουν πάνω στο άτομο. Στις παρακάτω έρευνες αναφέρεται πώς μπορούν οι επιμέρους μεταβλητές να επηρεάσουν την σχέση Διαδικτυακού Εθισμού και χαρακτηριστικών ΔΕΠΥ.

Έρευνα με δείγμα 2114 μαθητών γυμνασίου έδειξε ότι τα άτομα με χαρακτηριστικά ΔΕΠΥ παρουσιάζουν Διαδικτυακό Εθισμό και από αυτά πιο επιρρεπείς είναι τα αγόρια. Ωστόσο, η έρευνα ήταν βασισμένη μόνο σε αυτό-αναφορές και έκριναν σημαντικό οι ερευνητές, οι μελλοντικές έρευνες να στηρίζονται σε αναφορές και των γονέων για να υπάρχουν πιο αξιόπιστα ευρήματα (Yen et al., 2007). Ακόμη, έρευνα στην Ταϊβάν με δείγμα 1153 μαθητές της 3<sup>ης</sup>, 5<sup>ης</sup> και 8<sup>ης</sup> τάξης εξέτασε τους παράγοντες που σχετίζονται με τον Διαδικτυακό Εθισμό. Φάνηκε ότι οι μαθητές με συμπτώματα παρορμητικότητας και υπερκινητικότητας συνδέονται με τον Διαδικτυακό Εθισμό. Ανεξάρτητα από αυτή την σχέση φάνηκε, επίσης, ότι οι άνδρες, η μειωμένη οικογενειακή υποστήριξη και η μειωμένη κοινωνική προσαρμογή σχετίζονται με τον Διαδικτυακό Εθισμό (Chen et al., 2015).

Μία μετά-ανάλυση 15 ερευνών εξέτασε την σχέση χαρακτηριστικών ΔΕΠΥ και Διαδικτυακού Εθισμού, επιβεβαιώνοντας όλα τα ευρήματα που προαναφέρθηκαν. Αρχικά, 6 έρευνες αναφέρουν την σημαντική διαφορά φύλου. Ο επιπολασμός του Διαδικτυακού Εθισμού είναι σημαντικά υψηλότερος στους άνδρες από ότι στις γυναίκες (Yen et al., 2007; Ko, et al., 2008; Yen et al., 2009; Chen et al., 2015; Cheng et al., 2016; Sofia et al., 2016 as cited in Wang et al., 2017). Εν συνέχεια, 9 μελέτες υποδεικνύουν ότι τα συμπτώματα απροσεξίας και υπερκινητικότητας/ παρορμητικότητας επιφέρουν πιο σοβαρό εθισμό συγκριτικά με την ελλειμματική προσοχή (Yoo et al., 2004; Yen et al., 2007; Cho et al., 2008; Yen et al., 2009; Dalbudak & Evren, 2014; Chen et al., 2015; Dalbudak et al., 2015; Hyun et al., 2015; Metin et al., 2015 as cited in Wang et al., 2017). Τα άτομα με χαρακτηριστικά ΔΕΠΥ έχουν κακή ικανότητα αυτοελέγχου γι' αυτό είναι πιο επιρρεπείς σε εθισμούς. Ακόμη, μπορούν να αντισταθμίσουν την αποτυχία της πραγματικής ζωής μέσα από τον εικονικό κόσμο, λαμβάνουν απαντήσεις και ανταμοιβές και δημιουργούν πιο εύκολα κοινωνικές σχέσεις. Η πλειονότητα των περιλαμβανόμενων μελετών έδειξε μέτριους και ισχυρούς συσχετισμούς μεταξύ Εθισμού στο Διαδίκτυο και χαρακτηριστικών ΔΕΠΥ. Αυτή ετερογένεια υποδηλώνει ότι οι δημογραφικοί παράγοντες και άλλοι κοινωνικοί και οικογενειακοί παράγοντες θα μπορούσαν ενδεχομένως να επηρεάσουν τη συσχέτιση. Αυτή η υπόθεση επιβεβαιώθηκε εν μέρει μέσα από την μετά-ανάλυση. Το ότι οι άνδρες εμφανίζουν υψηλότερα ποσοστά διαδικτυακού εθισμού μπορεί να οφείλεται στην ανάγκη για αύξηση αυτοεκτίμησης και να έχουν κοινωνικές επαφές. Εκτός από τη διαφορά φύλου, η χαμηλή οικογενειακή υποστήριξη, το υπέρ-προστατευτικό γονικό στυλ και η κακή κοινωνική ικανότητα ενδέχεται να προβλέπουν τον Διαδικτυακό Εθισμό (Chen et al., 2015 as cited in Wang et al., 2017). Ωστόσο, οι ερευνητές του άρθρου υποστηρίζουν ότι πρέπει

να γίνουν επιπλέον μελέτες για να εξετάσουν τις επιμέρους μεταβλητές για το πώς ρυθμίζουν την συγκεκριμένη σχέση.

Τέλος, σε έρευνα με δείγμα 160 μαθητές ηλικίας 12-17 ετών που παρουσίαζαν κάποια ψυχιατρική διαταραχή (κατάθλιψη, αγχώδεις διαταραχές, ΔΕΠΥ, κοινωνική φοβία κτλπ) ελέγχθηκε ο επιπολασμός του Εθισμού στο Διαδίκτυο. Το 37,5% του δείγματος εμφάνιζαν ΔΕΠΥ. Τα αποτελέσματα έδειξαν ότι το 25% του ολικού δείγματος είχε Διαδικτυακό Εθισμό. Σε αντίθεση με τις προηγούμενες έρευνες τα κορίτσια είχαν υψηλότερο ποσοστό Διαδικτυακού Εθισμού συγκριτικά με τα αγόρια και αυτό γιατί τα κορίτσια που εμφανίζουν πιο έντονα ψυχοπαθολογικά συμπτώματα τείνουν να είναι πιο επιρρεπείς στον εθισμό συγκριτικά με τα ψυχικά υγιείς κορίτσια. Επιπλέον, φάνηκε ότι η χαμηλή γονική αυστηρότητα και επίβλεψη είναι μέρος της ζωής των συγκεκριμένων παιδιών. Οι μαθητές με Διαδικτυακό Εθισμό περιέγραφαν τους γονείς τους ως συναισθηματικά απόμακρους, δεν τους φρόντιζαν, καθόλου επίβλεψη και παρακολούθηση, όπως και πολύ παρεμβατικοί και τιμωρητικοί. Η επικοινωνία και η οικειότητα ήταν αδύναμες και η σύγκρουση υψηλή. Οι μαθητές με Διαδικτυακό Εθισμό βρέθηκε να έχουν και χαμηλότερη αντιληπτή κοινωνική υποστήριξη, ειδικά από τους φίλους τους. Οι μαθητές που δεν λάμβαναν αρκετή κοινωνική υποστήριξη από τους φίλους τους χρησιμοποιούσαν το Διαδίκτυο για να καλύψουν τις κοινωνικές τους ανάγκες, να αναπτύξουν εναλλακτικές κοινωνικές σχέσεις και να αυξήσουν την αυτοεκτίμησή τους. Οι ερευνητές υπογραμμίζουν την σημασία για καλυτέρευση των οικογενειακών και κοινωνικών σχέσεων για αντιμετώπιση του Διαδικτυακού Εθισμού σε άτομα με ψυχιατρικές διαταραχές (Karaer & Akdemir, 2019).

Συνοπτικά, οι μαθητές που παρουσιάζουν χαρακτηριστικά ελλειμματικής προσοχής και υπερκινητικότητας και εμφανίζουν διαδικτυακό εθισμό, ως επί το πλείστο έχουν γονείς αδιάφορους, υπερπροστατευτικούς ή τιμωρητέους, δεν έχουν κοινωνική υποστήριξη από τους

φίλους τους και, επιπλέον, οι περισσότεροι από αυτούς είναι αγόρια. Οι ερευνητές τονίζουν ότι οι μαθητές που εμφανίζουν διαδικτυακό εθισμό υπό αυτές τις συνθήκες τείνουν να είναι εθισμένοι και μετά την ενηλικίωση τους (Biederman et al., 2010). Έρευνες υποδεικνύουν ότι καλές σχέσεις μεταξύ γονέα-παιδιού (Wang et al., 2018) και καλές κοινωνικές σχέσεις (Chen et al., 2015) μπορούν να μειώσουν την εμφάνιση του διαδικτυακού εθισμού σε άτομα με χαρακτηριστικά ΔΕΠΥ. Τέλος, τα αγόρια τείνουν να έχουν πιο έντονα συμπτώματα από τα κορίτσια, χωρίς να αποκλείουμε το γεγονός ότι και τα κορίτσια μπορούν να εμφανίσουν Διαδικτυακό εθισμό, ειδικά αν είναι σε συνοσηρότητα με ψυχικές διαταραχές.

### **Κενά στην υπάρχουσα βιβλιογραφία**

Οι υπάρχουσες μελέτες δείχνουν ότι και στην Κύπρο υπάρχει προβληματική χρήση του Διαδικτύου, ωστόσο δεν είναι αρκετές για να υπάρχει επαρκής πληροφόρηση για ένα τόσο σοβαρό θέμα όπως είναι ο Διαδικτυακός Εθισμός. Συγκεκριμένα, δεν έχουν γίνει έρευνες που να μελετάνε τον Διαδικτυακό Εθισμό σε άτομα με φαινοτυπικά χαρακτηριστικά ελλειμματικής προσοχής και υπερκινητικότητας. Επιπλέον, δεν υπήρξε καμία εμβάθυνση στην κοινωνική ευαισθησία, δηλαδή, πώς το γονικό στυλ και η επιρροή από τους συνομήλικους επηρεάζουν ευρύτερα τον Διαδικτυακό Εθισμό και συγκεκριμένα την σχέση του εθισμού με τα άτομα που ενδέχεται να παρουσιάζουν διαταραχή ελλειμματικής προσοχής και υπερκινητικότητας (ΔΕΠΥ). Εάν, αυτά, δηλαδή, λειτουργούν θετικά ή αρνητικά προς τον Διαδικτυακό Εθισμό.

Να αναφερθεί ότι στην υπάρχουσα βιβλιογραφία δεν υπάρχουν πολλές μελέτες που να εστιάζουν στην επιρροή των συνομηλίκων και πώς αυτή συνδέεται με την μείωση ή αύξηση του Διαδικτυακού Εθισμού σε άτομα με χαρακτηριστικά ελλειμματικής προσοχής και υπερκινητικότητα. Η βιβλιογραφία αναφέρεται κυρίως σε κοινωνικές σχέσεις και κοινωνική υποστήριξη. Θα πρέπει να γίνουν έρευνες οι οποίες θα εξετάσουν την επιρροή της

συγκεκριμένης μεταβλητής στη σχέση χαρακτηριστικών ΔΕΠΥ και Διαδικτυακού Εθισμού από όλες τις πλευρές. Ακόμη, αναφορικά με τα γονικά στυλ, η υπάρχουσα βιβλιογραφία επικεντρώνεται κυρίως στο δημοκρατικό και αυταρχικό στυλ και πως αυτά επηρεάζουν τον εθισμό. Ωστόσο, είναι πιθανό και το επιτρεπτικό/ανεκτικό και το απορριπτικό/παραμελημένο στυλ να σχετίζονται μεταξύ των διαφόρων υποτύπων Διαδικτυακού Εθισμού (π.χ. διαδικτυακά παιχνίδια, κοινωνική δικτύωση). Πρόσφατη έρευνα έχει δείξει ότι η χαμηλή φροντίδα/στοργή και η υπέρ-προστατευτικότητα που δείχνουν οι γονείς στα παιδιά με ΔΕΠΥ σχετίζονται σημαντικά με τον εθισμό στο Διαδίκτυο (Wong et al., 2019). Περαιτέρω μελέτες θα πρέπει να εξετάσουν το ρόλο και των τεσσάρων γονικών στυλ στη σχέση Διαδικτυακού Εθισμού με χαρακτηριστικά ΔΕΠΥ. Πώς λειτουργούν τα τέσσερα γονικά στυλ ως διαμεσολαβητές στην συγκεκριμένη σχέση. Με λίγα λόγια υπάρχουν πολλές έρευνες που δείχνουν την σχέση μεταξύ Διαδικτυακού Εθισμού και των υπόλοιπων μεταβλητών, ωστόσο πολύ λίγες είναι αυτές που ελέγχουν την επίδραση που έχουν το γονικό στυλ και η επιρροή από τους συνομήλικους στην σχέση Διαδικτυακού Εθισμού και χαρακτηριστικών ΔΕΠΥ.

Επιπλέον, καμία έρευνα δεν έδωσε την οπτική γωνία των γονέων. Πώς οι ίδιοι αξιολογούν τα συμπτώματα των παιδιών τους. Να μην ξεχνάμε ότι τα παιδιά των Κυπριακών οικογενειών μπορεί να μένουν με τους γονείς τους ακόμη πολλά χρόνια μετά την ενηλικίωση τους. Επομένως, η άποψη των γονέων είναι πολύ σημαντική. Επιπλέον, ως επί το πλείστον οι έρευνες στο εξωτερικό αναφέρουν ότι τα αγόρια έχουν υψηλότερα ποσοστά εθισμού στο Διαδίκτυο συγκριτικά με τα κορίτσια και τα συμπτώματα της προβληματικής χρήσης διαδικτυακών παιχνιδιών (IGD) είναι πιο έντονα. Ωστόσο, η μελέτη που πραγματοποιήθηκε στην Κύπρο το 2013 δεν παρουσίασε τέτοιου είδους αποτελέσματα, γεγονός που χρήζει περισσότερης μελέτης. Ποιες οι ομοιότητες/διαφορές που έχουν τα αγόρια με τα κορίτσια που

τους καθιστούν εξίσου ευάλωτες ομάδες; Τέλος, τα δείγματα των προηγούμενων ερευνών ήταν ως επί το πλείστον άρτια. Δεν υπήρχαν μαθητές που να ήταν ναρκομανείς, αλκοολικοί ή από τοξικές οικογένειες. Επομένως, ίσως και να θεωρούνται μη αντιπροσωπευτικά του γενικού πληθυσμού. Χρειάζεται μια έρευνα που θα χειριστεί τυχαίο δείγμα ανεξαρτήτου υπόβαθρου, για να μελετηθούν και ευάλωτες ομάδες.

### **Σκοπός, σημαντικότητα, ερωτήματα και υποθέσεις της παρούσας μελέτης**

Η συγκεκριμένη μελέτη εξετάζει την σχέση μεταξύ Εθισμού στο Διαδίκτυο και Προβληματικής Χρήσης Διαδικτυακών Παιχνιδιών με Χαρακτηριστικά Ελλειμματικής Προσοχής και Υπερκινητικότητας, σε μαθητές στη μετ' εφηβεία. Επίσης, εξετάζει πώς αυτή η σχέση επηρεάζεται από επιμέρους μεταβλητές όπως είναι η επιρροή από συνομηλίκους, το γονικό στυλ και το φύλο. Η μελέτη της επιρροής των συνομηλίκων στην εμφάνιση εθιστικών συμπεριφορών στο διαδίκτυο και στην πιθανή επίδραση στη σχέση χαρακτηριστικών ΔΕΠΥ και εθισμού στο διαδίκτυο θεωρείται αναγκαία εφόσον φαίνεται μέσα από έρευνες ότι το άτομο είναι ευάλωτο σε αυτή. Αφού επιβεβαιωθεί ότι η επιρροή των συνομηλίκων ενισχύει την επίδραση χαρακτηριστικών ΔΕΠΥ και διαδικτυακού εθισμού, να προωθηθούν κατάλληλες στρατηγικές ανάπτυξης δεξιοτήτων αντίστασης στην επιρροή. Εκτός αυτού, τα παιδιά περνούν εξίσου πολλές ώρες με τους γονείς τους με αποτέλεσμα η συμπεριφορά τους να επηρεάζεται από τις γονικές πρακτικές. Αφού επιβεβαιωθεί ότι οι λανθασμένες γονικές πρακτικές ενισχύουν την επίδραση χαρακτηριστικών ΔΕΠΥ και εθισμού στο διαδίκτυο, να προωθηθούν κατάλληλες στρατηγικές ανάπτυξης υγιών γονικών πρακτικών για αποδυνάμωση της σχέσης.

Το ερευνητικό ερώτημα που προκύπτει είναι: Πώς εξηγείται η εμφάνιση εθισμού στο Διαδίκτυο και η προβληματική χρήση ηλεκτρονικών παιχνιδιών σε μαθητές ηλικίας 15-18 ετών με χαρακτηριστικά ελλειμματικής προσοχής και υπερκινητικότητας; Είναι καθαυτά τα

χαρακτηριστικά που επηρεάζουν την εμφάνιση του εθισμού ή παίζουν ρόλο και επιμέρους μεταβλητές, όπως είναι το φύλο, το γονικό στυλ και η επιρροή από συνομήλικους;

Οι υποθέσεις της παρούσας μελέτης είναι:

1. Προβλέπεται ότι θα υπάρχει στατιστικά σημαντική συσχέτιση μεταξύ Διαδικτυακού Εθισμού (διαδικτυακά παιχνίδια και κοινωνική δικτύωση) και χαρακτηριστικών ελλειμματικής προσοχής και υπερκινητικότητας σε μαθητές ηλικίας 15-18 ετών.
2. Προβλέπεται ότι οι δημοκρατικοί γονείς θα βοηθούν στην αποφυγή ή μείωση του διαδικτυακού εθισμού σε άτομα με χαρακτηριστικά ΕΠ και Υπερ. Απεναντίας, οι αυταρχικοί, ανεκτικοί και απορριπτικοί γονείς θα βοηθούν στην εμφάνιση ή αύξηση του διαδικτυακού εθισμού σε άτομα με χαρακτηριστικά ΕΠ. και Υπερ. Επομένως, οι τύποι γονέων θα διαμεσολαβούν στη σχέση μεταξύ Διαδικτυακού Εθισμού - Χαρακτηριστικών ΔΕΠΥ.
3. Προβλέπεται ότι σε άτομα με χαρακτηριστικά ελλειμματικής προσοχής και υπερκινητικότητα, όπου υπάρχει υψηλή αντίσταση στην επιρροή από συνομήλικους, δεν θα εμφανίζεται Διαδικτυακός Εθισμός. Απεναντίας, όπου υπάρχει χαμηλή αντίσταση στην επιρροή από συνομήλικους, θα εμφανίζεται Διαδικτυακός Εθισμός. Επομένως, η αντίσταση στην επιρροή από συνομήλικους θα διαμεσολαβεί στη σχέση μεταξύ Διαδικτυακού Εθισμού - Χαρακτηριστικών ΔΕΠΥ.
4. Προβλέπεται ότι το φύλο θα είναι στατιστικά σημαντικά συσχετισμένο με το είδος του εθισμού. Τα κορίτσια θα είναι εθισμένα κυρίως στα Μέσα Κοινωνική Δικτύωσης (Facebook, Instagram) και τα αγόρια στα Online παιχνίδια (Fortnight, Fifa), με τα αγόρια να εμφανίζουν πιο έντονα συμπτώματα εθισμού.

## ΜΕΘΟΔΟΛΟΓΙΑ

### Συμμετέχοντες

Οι συμμετέχοντες της παρούσας έρευνας είναι μαθητές ηλικίας 15-18 ετών από σχολεία δευτεροβάθμιας εκπαίδευσης στην Κύπρο. Πάρθηκαν δείγματα από δημόσια Λύκεια σε όλες τις επαρχίες. Η επιλογή του δείγματος στα σχολεία ήταν τυχαία. Το μέγεθος του δείγματος ανέρχεται στους 120 μαθητές. Τα κριτήρια που τέθηκαν για την συμπερίληψη των συμμετεχόντων ήταν (α) η συγκατάθεση των γονέων για συμμετοχή των μαθητών στην έρευνα και (β) όλοι συμμετέχοντες να ήταν καλοί ομιλητές της ελληνικής γλώσσας. Δεν τέθηκαν οποιαδήποτε άλλα κριτήρια επιλογής ή αποκλεισμού των ατόμων, σε μια προσπάθεια να υπάρξει ένα πιο αντιπροσωπευτικό δείγμα του γενικού πληθυσμού των μετ' εφήβων στην Κύπρο.

### Εργαλεία

#### *Greek Problematic Internet Use Questionnaire -9*

Το ερωτηματολόγιο είναι μια σύντομη έκδοση του PIUQ-18 και δημιουργήθηκε από τον Koronczai B. και τους συνεργάτες του το 2011 (Koronczai et al., 2011, as cited in Laconi et al., 2019). Είναι μεταφρασμένο σε 9 γλώσσες εκ των οποίων και στην Ελληνική. Η μετάφραση έγινε σε δείγμα 150 ενήλικων (18 – 87 ετών) χρηστών στην Ελλάδα. Σκοπός του είναι να αξιολογεί τις πτυχές της προβληματικής χρήσης του Διαδικτύου σε άτομα ηλικίας 15 ετών και άνω.

Αποτελείται από 9 ερωτήσεις (π.χ. Πόσο συχνά θέλετε να μειώσετε το χρόνο που αφιερώνετε στο διαδίκτυο, αλλά δεν το πετυχαίνετε;) οι οποίες εξετάζουν ένα γενικό παράγοντα (total score) και δύο εξειδικευμένους παράγοντες την «Εμμονή» και την «Παραμέληση/Προσπάθεια Ελέγχου». Απαντούν σε 5-point Likert Scale, από το «Ποτέ» (1)



μέχρι το «Πάντα/ Σχεδόν Πάντοτε» (5). Το σκοράρισμα κυμαίνεται από το 9 έως το 45 και όσο υψηλότερες βαθμολογίες υπάρξουν τόσο υψηλότερο κίνδυνο έχουν για προβληματική χρήση του Διαδικτύου.

Αρκετές μελέτες εξέτασαν τις ψυχομετρικές του ιδιότητες. Έρευνα σε 9 διαφορετικές χώρες (αναφερόμενη και η Ελλάδα) έδειξε στην στάθμιση του εργαλείου υψηλή εσωτερική αξιοπιστία με συντελεστή Cronbach's  $\alpha = 0.81-0.90$  (Laconi et al, 2019). Ακόμη, έρευνα σε τρία διαφορετικά δείγματα στην Ιαπωνία, βρήκε υψηλή εσωτερική αξιοπιστία και στις τρεις διαστάσεις του ερωτηματολογίου  $\alpha = 0.75-0.84$  και μέτρια αξιοπιστία δοκιμής-επανεξέτασης με συντελεστή συσχέτισης Pearson  $r = 0.60$  (Lin & Kim, 2020).

### ***Internet Gaming Disorder -9***

Το εργαλείο IGD-9 είναι μια σύντομη έκδοση του IGD-20. Οι ερευνητές Pontes H. M. και Griffiths M. D., το 2014, δημιούργησαν την σύντομη έκδοση του εργαλείου με την ίδια λογική του πρώτου, με σκοπό να εκτιμάει την σοβαρότητα της προβληματικής χρήσης διαδικτυακών παιχνιδιών (IGD) και τις συνέπειες που έχει, εξετάζοντας τόσο τα online όσο και τα offline παιχνίδια που χρησιμοποιούν τους τελευταίους 12 μήνες. Το εργαλείο δεν κάνει διάγνωση της IGD. Αναφέρεται σε έφηβους και ενήλικες και είναι μεταφρασμένο σε πολλές γλώσσες, εξαιρουμένου την ελληνική. Η μετάφραση έχει γίνει από την ερευνητική ομάδα.

Οι ερωτήσεις είναι βασισμένες στα κριτήρια του DSM-5, όπως αυτά ορίζουν την IGD και απαντώνται σε μια 5-point Likert Scale, από το «Ποτέ» (1) έως το «Πολύ Συχνά» (5). Υπάρχουν ερωτήσεις τύπου «Αισθάνεστε την ανάγκη να περνάτε όλο και περισσότερο χρόνο στο παιχνίδι για να επιτύχετε ικανοποίηση ή ευχαρίστηση;» ή «Αποτυγχάνετε συστηματικά όταν προσπαθείτε να ελέγξετε ή να σταματήσετε τη δραστηριότητα παιχνιδιού;». Οι ερωτήσεις

αναφέρονται σε 9 διαστάσεις: ανησυχία, απόσυρση, ανοχή, απώλεια ελέγχου, εγκατάλειψη άλλων δραστηριοτήτων, συνέχιση παιχνιδιού παρά των προβλημάτων που προκαλεί, εξαπάτηση, διαφυγή και αρνητικές συνέπειες της χρήσης. Τα άτομα που απαντάνε «Συχνά» ή «Πολύ Συχνά» στις ερωτήσεις κατατάσσονται στους διαταραγμένους παίκτες διαδικτυακών παιχνιδιών. Όσο πιο ψηλό είναι το σκορ, τόσο μεγαλύτερο πρόβλημα έχει το άτομο σχετικά με τον εθισμό στα ηλεκτρονικά παιχνίδια. Όπως και η πρώτη έκδοση του εργαλείου, το IGD-9 υποβλήθηκε σε αυστηρές ψυχομετρικές αναλύσεις οι οποίες αποκάλυψαν ικανοποιητική εσωτερική εγκυρότητα και αξιοπιστία (Cronbach'  $\alpha = 0.87$ ) και αποδείχθηκε ιδιαίτερα κατάλληλο για την μέτρηση της IGD (Pontes & Griffiths, 2014).

Αναφορικά με την μετάφραση του συγκεκριμένου ερωτηματολογίου στην Ελληνική γλώσσα το κάθε μέλος της ερευνητική ομάδας (ομιλητές ελληνικής και αγγλικής γλώσσας) ανέλαβε να το μεταφράσει ξεχωριστά. Ακολούθως εξετάστηκε η μεταξύ τους συμφωνία στην μετάφραση. Έπειτα, κλήθηκαν να παρευρεθούν στον χώρο ακόμη δύο άτομα τα οποία μιλούσαν εξίσου την Ελληνική και Αγγλική γλώσσα και μετέφεραν την Ελληνική μετάφραση ξανά στα Αγγλικά. Στην συνέχεια συγκρίθηκε η αρχική έκδοση του ερωτηματολογίου IGD-9 με την νέα μεταφρασμένη έκδοση για να επιβεβαιωθεί η συμφωνία. Το εργαλείο χορηγήθηκε σε 500 άτομα και φάνηκε ότι λειτουργεί αποτελεσματικά.

#### ***Greek ADHD Rating Scale –IV***

Ένας τρόπος ανίχνευσης της Διαταραχής Ελλειμματικής Προσοχής – Υπερκινητικότητας (ΔΕΠΥ) σε ανήλικο πληθυσμό είναι η χορήγηση της κλίμακας «ADHD RS-IV».

Δημιουργήθηκε από τους ερευνητές DuPaul J. G., Power J. T., Anastopoulos D. A. και Robert R. το 1998 και μετρά τα συμπτώματα της διαταραχής σύμφωνα με τα διαγνωστικά κριτήρια του

DSM-IV. Η κλίμακα έχει μεταφραστεί στα Ελληνικά από τους Καλαντζή-Αζίζι Α., Αγγελή Κ. και Ευσταθίου Γ. το 2005. Αποτελείται από 18 ερωτήσεις και διαρκεί περίπου 5 λεπτά. Μπορεί να χορηγηθεί σε παιδιά και εφήβους ηλικίας 5 έως 18 ετών. Ο σκοπός αυτής της κλίμακας είναι να παρέχει πληροφορίες σχετικά με τη συχνότητα ορισμένων συμπεριφορών, των παιδιών, από γονείς και εκπαιδευτικούς. Αυτές οι πληροφορίες μπορούν να χρησιμοποιηθούν για διάγνωση η αξιολόγηση της θεραπείας της ΔΕΠΥ.

Υπάρχει μία έκδοση για τους γονείς/κηδεμόνες (Home Version) και μία έκδοση για το δάσκαλο/καθηγητή του παιδιού και του έφηβου (School Version). Κάθε έκδοση ολοκληρώνεται ανεξάρτητα από τον γονέα ή τον δάσκαλο/καθηγητή, ο οποίος αναφέρει τη συχνότητα των συμπτωμάτων τους τελευταίους 6 μήνες σε μια 4 –point Likert Scale, από το «Ποτέ/ Σπάνια» (0) έως το «Πολύ Συχνά» (3). Περιλαμβάνει τρεις υποκλίμακες, α) της απροσεξίας/έλλειψης προσοχής, β) της υπερκινητικότητας-παρορμητικότητας και γ) του συνολικού σκορ.

Η υποκλίμακα της απροσεξίας βαθμολογείται αθροίζοντας τις απαντήσεις σε όλες τις ερωτήσεις με μονό αριθμό (π.χ. 1, 3, 5). Αυτές οι ερωτήσεις έχουν σχεδιαστεί για τη μέτρηση του επιπέδου προσοχής του παιδιού σε εργασίες ή δραστηριότητες. Οι ερωτηθέντες πρέπει να ταξινομούν σε ποιο βαθμό έχουν παρατηρήσει συμπεριφορές όπως «δεν φαίνεται να ακούνε οδηγίες» ή «δυσκολεύονται να οργανώσουν καθήκοντα και δραστηριότητες». Η υποκλίμακα της υπερκινητικότητας-παρορμητικότητας βαθμολογείται αθροίζοντας τις απαντήσεις σε όλες τις άρτιες ερωτήσεις (π.χ. 2, 4, 6). Αυτές οι ερωτήσεις μετρούν το επίπεδο υπερκινητικότητας του παιδιού και το επίπεδο παρορμητικότητας. Οι ερωτηθέντες απαντούν σε ποιο βαθμό παρατηρούν συμπεριφορές όπως «συνεχείς κινήσεις με τα χέρια ή τα πόδια», «υπερβολική ομιλία» ή «δυσκολία στο να περιμένουν τη σειρά τους». Η υποκλίμακα συνολικό σκορ είναι το άθροισμα των αρχικών τιμών των δύο πιο πάνω υποκλιμάκων.

Όσον αφορά τις ψυχομετρικές ιδιότητες του εργαλείου, σε έρευνα με δείγμα 71 μαθητές, ηλικίας 5 έως 17 ετών εξετάστηκαν η αξιοπιστία δοκιμής-επανεξέτασης και η εσωτερική αξιοπιστία. Η αξιοπιστία δοκιμής-επανεξέτασης, υπολογίστηκε με τον συντελεστή συσχέτισης (Pearson  $r$ ). Στη School Version βρέθηκε  $r= 0.90$  για τις υποκλίμακες, συνολικό σκορ και απροσεξίας και  $r= 0.88$  για την υποκλίμακα υπερκινητικότητα-παρορμητικότητα. Επίσης, στο Home Version,  $r= 0.85$  για το συνολικό σκορ,  $r= 0.78$  για την απροσεξία και  $r= 0.86$  για την υπερκινητικότητα-παρορμητικότητα. Η εσωτερική αξιοπιστία υπολογίστηκε με τον συντελεστή Cronbach'  $\alpha$ , όπου στη School Version ήταν  $\alpha= 0.94$  για το συνολικό σκορ,  $\alpha= 0.96$  για την απροσεξία και  $\alpha= 0.88$  για την υπερκινητικότητα-παρορμητικότητα. Ο συντελεστής Cronbach 's  $\alpha$  στο Home Version βρέθηκε  $\alpha= 0.92$  για το συνολικό σκορ,  $\alpha= 0.86$  για την απροσεξία και  $\alpha= 0,88$  για την υπερκινητικότητα-παρορμητικότητα.

Η προβλεπτική εγκυρότητα (predictive validity) αξιολογήθηκε με τη χρήση δείγματος 92 παιδιών που αναφέρονται στο πρόγραμμα αξιολόγησης και θεραπείας ΔΕΠΥ στη Φιλαδέλφεια. Χρησιμοποιήθηκαν μοντέλα λογικής παλινδρόμησης για να αξιολογηθεί η ικανότητα των γονέων και των εκπαιδευτικών να διαφοροποιήσουν τις κλινικές ομάδες από την ομάδα ελέγχου και τις κλινικές ομάδες μεταξύ τους. Επίσης αξιολογήθηκε εάν η συμμετοχή των γονέων και των εκπαιδευτικών συνέβαλε στη συγκέντρωση ακριβέστερων πληροφοριών για την διάγνωση της ΔΕΠΥ σε σύγκριση με την προσέγγιση ενός πληροφοριοδότη. Από τα αποτελέσματα φάνηκε ότι ταξινομήσαν σωστά το 75% των μαθητών με ΔΕΠΥ και η συμμετοχή των γονέων και εκπαιδευτικών στην διάγνωση της διαταραχής είναι απαραίτητη (Pappas, 2006). Η στάθμιση του Ελληνικού εργαλείου παρουσίασε υψηλό δείκτη αξιοπιστίας, Cronbach's  $\alpha= 0.87$  (Kypriotaki & Manolitsis, 2010). Να αναφερθεί ότι για τους σκοπούς της παρούσας μελέτης θα χρησιμοποιηθεί μόνο το School Version του εργαλείου.

### ***Greek Parental Bonding Instrument***

Το εργαλείο δημιουργήθηκε από τους ερευνητές Parker G., Tupling H. και Brown L. B. το 1979 και έχει μεταφραστεί σε διάφορες γλώσσες εκ των οποίων και στην ελληνική, από τους ερευνητές Sideridis G. και Kafetsios K. το 2008. Το εργαλείο είναι «αναδρομικό», δηλαδή οι έφηβοι (άνω των 16 ετών) και οι ενήλικες συμπληρώνουν το εργαλείο με βάση το πώς θυμούνται τους γονείς τους κατά τα πρώτα 16 χρόνια της ζωής τους. Το εργαλείο συμπληρώνεται ξεχωριστά και για τις μητέρες και για τους πατέρες.

Αποτελείται από 25 ερωτήσεις, και χωρίζεται σε δύο κλίμακες: την «Περίθαλψη/ Φροντίδα», η οποία περιλαμβάνει 14 ερωτήσεις (1,2,3,4,5,6,7,11,12,14,16,17,18 & 24) και την «Υπερπροστασία/ Έλεγχος», η οποία περιλαμβάνει τις υπόλοιπες 11 ερωτήσεις (8,9,10,13,15,19-23 & 25). Η κλίμακα «Περίθαλψη/ Φροντίδα» αντικατοπτρίζει τη γονική ζεστασιά έναντι της αδιαφορίας και της απόρριψης και η κλίμακα «Υπερπροστασία/ Έλεγχος» αντικατοπτρίζει την ενθάρρυνση της αυτονομίας έναντι του γονικού ελέγχου. Κατά συνέπεια υπάρχουν 4 τύποι σύνδεσης γονέα με παιδί: Άριστη Σύνδεση (υψηλή φροντίδα - χαμηλός έλεγχος), Αδύναμη ή Απουσία Σύνδεσης (χαμηλή φροντίδα - χαμηλός έλεγχος), Στοργικός Περιορισμός (υψηλή φροντίδα - υψηλός έλεγχος) και Έλεγχος Χωρίς Αγάπη (χαμηλή φροντίδα - υψηλός έλεγχος).

Οι ερωτηθέντες απαντούν σε μια 4-point Likert Scale από το «Δεν ισχύει» (0) μέχρι το «Ισχύει απόλυτα» (3). Να σημειωθεί ότι δεν βαθμολογούνται όλες οι ερωτήσεις στην ίδια κατεύθυνση. Η ταξινόμηση σε "άριστη σύνδεση" με τον γονέα βασίζεται στις ακόλουθες βαθμολογίες: Για τις μητέρες, η βαθμολογία περίθαλψης/φροντίδας να είναι 27,0 και η βαθμολογία προστασίας/ελέγχου 13,5 και για τους πατέρες, η βαθμολογία περίθαλψης να είναι 24,0 και η βαθμολογία προστασίας 12,5 (Avagianou & Zafirovoulou, 2008).

Αναφορικά με τις ψυχομετρικές ιδιότητες έχει βρεθεί ότι, το PBI έχει υψηλή εσωτερική αξιοπιστία (Cronbach's  $\alpha = 0.76$ ) και μέτρια έως υψηλή αξιοπιστία δοκιμής-επανεξέτασης (Pearson  $r = 0.5-0.8$ ) σε μια επιδημιολογική έρευνα διάρκειας 20 χρόνων, σε δείγμα 170 ατόμων, με μέσο όρο ηλικίας 23 ετών (Wilhelm et al., 2005). Το GR-PBI φαίνεται να έχει υψηλές ψυχομετρικές ιδιότητες, με εσωτερική αξιοπιστία για «υπερπροστασία/ έλεγχο από την μητέρα»  $\alpha = 0.65$  και «φροντίδα/ περίθαλψη από την μητέρα»  $\alpha = 0.77$  και για «υπερπροστασία/ έλεγχο από τον πατέρα»  $\alpha = 0.65$  και «φροντίδα/ περίθαλψη από τον πατέρα»  $\alpha = 0.79$  (Sideris & Kafetsios, 2008).

### ***Resistance to Peers Influence Scale***

Η κλίμακα δημιουργήθηκε από τους ερευνητές Steinberg και Monahan (2007) και αξιολογεί σε γενικούς όρους την επιρροή από τους συνομήλικους. Χρησιμοποιώντας ουδέτερες περιγραφές αντί για αποκλίνουσες μπορεί να είναι ευκολότερο, κυρίως για τους εφήβους, να παραδεχτούν ότι επηρεάζονται από τους συνομηλικούς. Διατυπώνονται με τέτοιο τρόπο οι περιγραφές ώστε οι «σωστές» και «λανθασμένες» απαντήσεις να είναι λιγότερο αναγνωρίσιμες για τους συμμετέχοντες. Η κλίμακα είναι κατάλληλη για ένα ευρύ φάσμα ηλικιών, από τα τέλη της παιδικής ηλικίας έως την εφηλικίωση, 10-30 ετών (Sumter et al., 2009).

Η κλίμακα αποτελείται από 10 περιγραφές. Κάθε περιγραφή παρουσιάζει στον ερωτηθέντα δύο επιλογές, οι οποίες είναι και οι δύο αποδεκτές επιλογές, δηλαδή αρχίζουν ως «Μερικά άτομα.. ΑΛΛΑ. Άλλα άτομα...». Η μία επιλογή αντικατοπτρίζει τα άτομα που είναι ανθεκτικά στην επιρροή από συνομήλικους και η άλλη αντικατοπτρίζει εκείνους που είναι ευαίσθητοι στην επιρροή. Ο ερωτηθέντας πρέπει να υποδείξει ποια περιγραφή τον χαρακτηρίζει καλύτερα και σε ποιο βαθμό (Μερικώς Αληθές – Πραγματικά Αληθές). Οι απαντήσεις

συνδυάζονται και συγκεντρώνονται σε μια κλίμακα 4-point Likert Scale, με το 1 να αντιπροσωπεύει το «Πραγματικά Αληθές» για την περιγραφή που υποδηλώνει ένα μη ανθεκτικό άτομο και το 4 να αντιπροσωπεύει το «Πραγματικά Αληθές» για την περιγραφή που υποδηλώνει ένα ανθεκτικό άτομο. Οι περιγραφές 2, 6 και 10 έχουν αντίστροφη βαθμολόγηση. Μετέπειτα, δημιουργείται ένα συνολικό σκορ αθροίζοντας τα σκορ και των 10 περιγραφών. Οι περιγραφές δημιουργήθηκαν από την ομάδα αναπτυξιακών ψυχολόγων με εμπειρία στην ψυχοκοινωνική ανάπτυξη των ατόμων και δοκιμάστηκαν πιλοτικά σε μικρά δείγματα μαθητών γυμνασίου και προπτυχιακών φοιτητών. Οι υψηλότερες βαθμολογίες δείχνουν μεγαλύτερη αντίσταση στην επιρροή από συνομήλικους, χωρίς όμως να σημαίνει ότι απαντούν με επιθυμητό τρόπο. Τα άτομα που έχουν υψηλή αντίσταση στην επιρροή από συνομήλικους δεν σημαίνει ότι παρουσιάζουν και ένα κοινωνικά επιθυμητό εαυτό (Steinberg & Monahan, 2007).

Η κλίμακα χρησιμοποιήθηκε μέχρι στιγμής σε πολλές έρευνες και φάνηκε μέσα από την βιβλιογραφία ότι έχει υψηλή εσωτερική αξιοπιστία. Οι δημιουργείς της κλίμακας είχαν βρει σε δικά τους δείγματα Cronbach's  $a = 0.70-0.76$  (Steinberg & Monahan, 2007). Άλλες έρευνες έδειξαν, σε δείγμα 464 μαθητών ηλικίας 10-18 ετών σε σχολεία της Αμερικής Cronbach's  $a = 0.74$  (Sumter et al., 2009), σε δείγμα 269 μαθητών ηλικίας 16-18 ετών σε σχολεία της Αγγλίας Cronbach's  $a = 0.73$  (Stautz & Cooper, 2014) και σε δείγμα 351 μαθητών ηλικίας 12-19 ετών σε σχολεία της Ολλανδίας Cronbach's  $a > 0.70$  (Dekkers et al., 2019).

Αναφορικά με την μετάφραση του συγκεκριμένου ερωτηματολογίου στην Ελληνική γλώσσα, όπως και με το εργαλείο IGD, το κάθε μέλος της ερευνητική ομάδας (ομιλητές ελληνικής και αγγλικής γλώσσας) ανέλαβε να το μεταφράσει ξεχωριστά. Ακολούθως εξετάστηκε η μεταξύ τους συμφωνία στην μετάφραση. Έπειτα, κλήθηκαν να παρευρεθούν στον χώρο ακόμη δύο άτομα τα οποία μιλάνε εξίσου την Ελληνική και Αγγλική γλώσσα και

μετέφεραν την Ελληνική μετάφραση ξανά στα Αγγλικά. Στην συνέχεια συγκρίθηκε η αρχική έκδοση του ερωτηματολογίου IGD-9 με την νέα μεταφρασμένη έκδοση για να επιβεβαιωθεί η συμφωνία. Υπάρχει στόχος να χορηγηθεί το εργαλείο σε ανεξάρτητο δείγμα (περίπου 50 ατόμων) για να ελεγχθεί η λειτουργικότητα του.

### **Διαδικασία**

Αρχικά επιλέχθηκαν τα εργαλεία της έρευνας και έγινε αίτηση για έγκριση της διαδικασίας από την Εθνική Επιτροπή Βιοηθικής Κύπρου και από το Υπουργείο Παιδείας και Πολιτισμού. Τα ερωτηματολόγια, λόγω της υγειονομικής κατάστασης της χώρας, είχαν πάρει ηλεκτρονική μορφή για όλο το δείγμα. Την συγκεκριμένη περίοδο η χώρα παρουσίαζε υψηλά κρούσματα της νόσου covid-19 και τα μαθήματα διεξάγονταν με τηλεδιάσκεψη. Μόνο οι τελειόφοιτοι είχαν φυσική παρουσία στα σχολεία λόγω των Παγκύπριων Εξετάσεων που θα παρακάθονταν στο τέλος της σχολικής χρονιάς. Αφού λήφθηκε η έγκριση έγινε επικοινωνία με όλα τα σχολεία (δημόσια και ιδιωτικά) των επαρχιών. Στην τηλεφωνική επικοινωνία οι διευθυντές των σχολείων ενημερώθηκαν για το σκοπό της έρευνας και τη διαδικασία και κλήθηκαν να δηλώσουν ενδιαφέρον ή όχι για συμμετοχή του σχολείου τους στην έρευνα. Σε περίπτωση λήψης της συγκατάθεσης από τον διευθυντή του κάθε σχολείου, μέσω ηλεκτρονικού ταχυδρομείου στάλθηκε το έντυπο συγκατάθεσης που έπρεπε να συμπληρωθεί από τους γονείς καθώς και ο σύνδεσμος του ηλεκτρονικού πακέτου ερωτηματολογίων. Οι διευθύνσεις κάθε σχολείου έστειλαν τα σχετικά έντυπα στους καθηγητές, οι οποίοι με την σειρά τους τα προώθησαν στους μαθητές τους μέσω “Teams” ή ηλεκτρονικής διεύθυνσης. Έτσι, διατηρήθηκε η εμπιστευτικότητα. Η συλλογή των δεδομένων διεξήχθη τους μήνες Φεβρουάριο-Μάρτιο 2021.



Για τη διεξαγωγή της έρευνας οι μαθητές χρειάστηκε να συμπληρώσουν ένα πακέτο ερωτηματολογίων που συμπεριλάμβανε ερωτήσεις: (Α) για τον εντοπισμό εθισμού στο Διαδίκτυο και προβληματικής χρήσης διαδικτυακών παιχνιδιών, (Β) για το γονικό στυλ και (Γ) για την πιθανή επιρροή από συνομηλίκους. Ο χρόνος συμπλήρωσης του πακέτου ερωτηματολογίων δεν ξεπερνούσε τα 40 λεπτά. Οι μαθητές πληροφορούνταν πριν ξεκινήσουν τη συμπλήρωση των ερωτηματολογίων για το περιεχόμενο και τους σκοπούς της έρευνας, και ότι τα δεδομένα τους θα παραμείνουν ανώνυμα. Η συμπλήρωση του πακέτου ήταν εθελοντική και δεν είχαν οποιοδήποτε προσωπικό όφελος από τη συμμετοχή τους στην έρευνα. Προτού αρχίσει η συμπλήρωση από τους μαθητές εμφανιζόταν στην αρχή το ερωτηματολόγιο ADHD Rating Scale –IV το οποίο συμπλήρωναν οι γονείς, αναφέροντας την πιθανή παρουσίαση χαρακτηριστικών ελλειμματικής προσοχής και υπερκινητικότητας στα παιδιά τους.

### **Στατιστική Ανάλυση**

Το στατιστικό πρόγραμμα που χρησιμοποιήθηκε για τις αναλύσεις είναι το JASP 0.16.0.0 (Marsman & Wagenmakers, 2017). Αρχικά, καθορίστηκαν τα δεδομένα και τα άτομα με ελλείπουσες τιμές. Όλες οι μεταβλητές ελέγχθηκαν σε ότι αφορά την λοξότητα και την κύρτωση των παρατηρήσεων. Επίσης, εκτιμήθηκαν οι παραγοντικές δομές (factor analysis) των εργαλείων (Παραρτήματα 1-6) και υπολογίστηκαν τα συνεκτικά σκορ των συμμετεχόντων σε κάθε μια από τις βασικές μεταβλητές. Για τους υπολογισμούς των συνεκτικών σκορ αντιστράφηκαν τα σκορ των συμμετεχόντων στις ερωτήσεις που έπρεπε, όπως όριζαν οι δημιουργοί του κάθε εργαλείου.

Αρχικά, για τον έλεγχο της 1<sup>ης</sup> υπόθεσης υπολογίστηκαν οι συσχετίσεις (correlation) των συνολικών σκορ της κλίμακας Ελλειμματικής Προσοχής και Υπερκινητικότητας (ADHD-RS) με τα συνολικά σκορ των κλιμάκων Διαδικτυακού Εθισμού (PIUQ) και Προβληματικής Χρήσης

Ηλεκτρονικών Παιχνιδιών (IGD). Μετέπειτα δημιουργήθηκε ένα δομικό μοντέλο (Structural Equation Modeling-SEM) για να αναδειχθεί η σχέση μεταξύ των τριών μεταβλητών. Έγινε ανάλυση διαμεσολάβησης (mediation) με σκοπό την αξιολόγηση της επιρροής των χαρακτηριστικών της ΔΕΠΥ στις σχέσεις Διαδικτυακού Εθισμού και Προβληματικής Χρήσης Ηλεκτρονικών Παιχνιδιών.

Για τον έλεγχο της 2<sup>ης</sup> υπόθεση έγινε ανάλυση μονομεταβλητής διακύμανσης τύπου Anova (One-Way ANOVA), για να εξεταστεί κατά πόσο υπάρχουν στατιστικά σημαντικές διαφορές μεταξύ των επιπέδων της μεταβλητής «Γονικά Στυλ», ως προς τον Διαδικτυακό Εθισμό και την Προβληματική Χρήση Ηλεκτρονικών Παιχνιδιών. Μετέπειτα δημιουργήθηκε ένα δομικό μοντέλο (Structural Equation Modeling-SEM) για να αναδειχθεί η σχέση μεταξύ των τριών μεταβλητών, εντάσσοντας και τα χαρακτηριστικά της ΔΕΠΥ. Έγινε ανάλυση διαμεσολάβησης (mediation) με σκοπό την αξιολόγηση της επιρροής των Γονικών Στυλ στη σχέση χαρακτηριστικών ΔΕΠΥ με Διαδικτυακό Εθισμό και Προβληματική Χρήση Ηλεκτρονικών Παιχνιδιών.

Για τον έλεγχο της 3<sup>ης</sup> υπόθεσης υπολογίστηκαν οι συσχετίσεις (correlation) του συνολικού σκορ της κλίμακας «Αντίσταση στην Επιρροή από Συνομήλικους» (RPI) με τα συνολικά σκορ των κλιμάκων Διαδικτυακού Εθισμού (PIUQ) και Προβληματικής Χρήσης Ηλεκτρονικών Παιχνιδιών (IGD) και Ελλειμματικής Προσοχής/Υπερκινητικότητας (ADHD-RS). Μετέπειτα δημιουργήθηκε ένα δομικό μοντέλο (Structural Equation Modeling-SEM) για να αναδειχθεί η σχέση μεταξύ των τριών μεταβλητών, εντάσσοντας και τα χαρακτηριστικά της ΔΕΠΥ. Έγινε ανάλυση διαμεσολάβησης (mediation) με σκοπό την αξιολόγηση της επιρροής των Συνομηλίκων στη σχέση χαρακτηριστικών ΔΕΠΥ με Διαδικτυακό Εθισμό και Προβληματική Χρήση Ηλεκτρονικών Παιχνιδιών.

Τέλος, για τον έλεγχο της 4<sup>ης</sup> υπόθεσης, χρησιμοποιήθηκαν οι αναλύσεις T Test για ανεξάρτητα δείγματα για να βρεθεί η διαφορά των δύο φύλων ως προς τον Διαδικτυακό Εθισμό, την Προβληματική Χρήση Ηλεκτρονικών Παιχνιδιών και την Εμφάνιση Χαρακτηριστικών Ελλειμματικής Προσοχής και Υπερκινητικότητας.

Κυριακή Χ. Κωνσταντίνου

## ΑΠΟΤΕΛΕΣΜΑΤΑ

Το δείγμα που χρησιμοποιήθηκε για τους σκοπούς της παρούσας έρευνας αποτελείται από 120 συμμετέχοντες. Η περιγραφή του δείγματος βρίσκεται στον Πίνακα 1.

Πίνακας 1. Δημογραφικά στοιχεία του δείγματος

<b>ΦΥΛΟ</b>			<b>ΤΡΟΠΟΣ ΔΙΑΜΟΝΗΣ</b>		
	<b>Frequency</b>	<b>Percent</b>		<b>Frequency</b>	<b>Percent</b>
Κορίτσι	91	75.8%	Με γονείς	118	98.3%
Αγόρι	29	24.2%	Με κηδεμόνα	2	1.7%
<b>ΗΛΙΚΙΑ</b>			<b>ΤΟΠΟΣ ΔΙΑΜΟΝΗΣ</b>		
15	19	15.8%	Λευκωσία	52	43.3%
16	43	35.8%	Λεμεσό	38	31.7%
17	35	29.2%	Πάφο	19	15.8%
18	23	19.2%	Λάρνακα	10	8.3%
			Αμμόχωστο	1	0.9%
<b>ΕΘΝΙΚΟΤΗΤΑ</b>			<b>ΚΑΤΑΣΤΑΣΗ ΟΙΚΟΓΕΝΕΙΑΣ</b>		
Ελληνοκύπριος	112	93.3%	Παντρεμένοι	106	88.3%
Ελλαδίτης	6	5%	Χωρισμένοι	14	11.7%
Σύριος	2	1.7%			

Οι συμμετέχοντες αρχικά απαντήσαν σε ερωτήσεις που αφορούσαν (α) τα μέσα που χρησιμοποιούν για να συνδεθούν στο διαδίκτυο, (β) τους λόγους που χρησιμοποιούν το διαδίκτυο και (γ) πόσες ώρες χρησιμοποιούν το διαδίκτυο. Η αναλυτική περιγραφή των απαντήσεων βρίσκεται στον Πίνακα 2.

Πίνακας 2. Αναλυτική περιγραφή των απαντήσεων σχετικά με τη χρήση του Διαδικτύου

Frequency Percent			Frequency Percent		
<b>ΜΕΣΑ ΔΙΑΔΙΚΤΥΟΥ</b>			<b>ΛΟΓΟΙ ΔΙΑΔΙΑΚΤΥΟΥ</b>		
H/Y και Κινητό	101	84.1%	Κοινωνική Δικτύωση	46	38.3%
Κινητό και Φορητή Συσκευή	14	11.6%	Ψυχαγωγία	37	30.8%
Κινητό και Tablet	2	1.7%	Εκπαιδευτικοί - Ακαδημαϊκοί	27	22.5%
H/Y και Tablet	2	1.7%	Διαδικτυακό Παιχνίδι	6	5%
Tablet και Φορητή Συσκευή	1	0.9%	Ενημέρωση	2	1.7%
			Επαγγελματικοί	2	1.7%
	<b>Mean</b>	<b>Std. Deviation</b>	<b>Minimum</b>	<b>Maximum</b>	
<b>ΩΡΕΣ ΔΙΑΔΙΚΤΥΟΥ</b>	6.23	2.89	1	14	

Συνδυάζοντας τις απαντήσεις φαίνεται ότι οι μαθητές χρησιμοποιούν το διαδίκτυο κυρίως για κοινωνική δικτύωση. Συνδέονται στο διαδίκτυο συνήθως μέσω ηλεκτρονικού υπολογιστή ή κινητού και είναι ενεργοί μέχρι και 14 ώρες την ημέρα.

Επίσης, οι μαθητές εκτίμησαν ότι χρησιμοποιούσαν περισσότερο το διαδίκτυο μετά την εμφάνιση της πανδημίας. Εντούτοις, πιθανόν να επηρεάζει τις απαντήσεις τους και το γεγονός ότι οι πλείστοι μαθητές παρακολουθούσαν διαδικτυακά τα μαθήματά τους. Επομένως, ίσως να συμπεριέλαβαν και αυτού του είδους χρήσης του Διαδικτύου στις απαντήσεις τους. Κι έτσι εκτίμησαν την χρήση του Διαδικτύου ως περισσότερη.

Εκτιμήθηκε, ακόμη, η εμφάνιση εθισμού στο διαδίκτυο και η προβληματική χρήση ηλεκτρονικών παιχνιδιών στο δείγμα. Μέσα από την στατιστική ανάλυση φάνηκε μεγαλύτερη

εξάρτηση στον εθισμό στο διαδίκτυο συγκριτικά με την προβληματική χρήση ηλεκτρονικών παιχνιδιών. Ακόμη, τα χαρακτηριστικά ελλειμματικής προσοχής και υπερκινητικότητας στο γενικό δείγμα ήταν σε σχετικά χαμηλά επίπεδα. Επομένως, εκτιμήθηκε ότι πολύ μικρό μέρος του δείγματος εμφάνιζε διαταραχή ελλειμματικής προσοχής και υπερκινητικότητα. Οι τιμές βρίσκονται στον Πίνακα 3.

Πίνακας 3. Παρουσίαση τιμών εμφάνισης IA, IGD και ADHD

	Mean	Std. Deviation	Minimum	Maximum
Internet Addiction (Διαδικτυακός Εθισμός)	23.342	6.556	9	38
Internet Gaming Disorder (Προβληματική Χρήση Ηλεκτρονικών Παιχνιδιών)	15.792	7.256	9	35
Attention Deficit Hyperactivity Disorder (Δ/χη Ελλειμματικής Προσοχής & Υπερκινητικότητας)	10.475	8.386	0	47

### Έλεγχος της 1<sup>ης</sup> Υπόθεσης

Για τον έλεγχο της υπόθεσης 1, υπολογίστηκαν αρχικά οι συσχετίσεις μεταξύ των συνολικών σκορ της κλίμακας ελλειμματικής προσοχής και υπερκινητικότητας (ADHDRS) και των κλιμάκων διαδικτυακού εθισμού (PIUQ) και προβληματικής χρήσης ηλεκτρονικών παιχνιδιών (IGD) (Πίνακας 4). Φάνηκε ότι τα χαρακτηριστικά ελλειμματικής προσοχής και υπερκινητικότητας είχαν στατιστικά σημαντική θετική συσχέτιση ( $r > .30$ ,  $p < .001$ ) με τον διαδικτυακό εθισμό και την προβληματική χρήση ηλεκτρονικών παιχνιδιών. Αναλύοντας τα χαρακτηριστικά της διαταραχής φάνηκε ότι η ελλειμματική προσοχή είχε μεγαλύτερη θετική συσχέτιση με τον διαδικτυακό εθισμό ( $r = .36$ ,  $p < .001$ ) και την προβληματική χρήση ηλεκτρονικών παιχνιδιών ( $r = .42$ ,  $p < .001$ ) συγκριτικά με την υπερκινητικότητα. Τα αποτελέσματα επιδεικνύουν ότι όσο πιο έντονα συμπτώματα ελλειμματικής προσοχής και

υπερκινητικότητας έχει ο συμμετέχοντας, τόσο μεγαλύτερος είναι ο εθισμός στο διαδίκτυο και η προβληματική χρήση ηλεκτρονικών παιχνιδιών.

Πίνακας 4. Παρουσίαση σημαντικότητας συσχετίσεων μέσω του basic correlation, μεταξύ PIUQ, IGD και ADHD

	1	2	3	4	5
1. Total PIUQ (Συνολικό Σκορ PIUQ)	-	0.52***	0.36***	0.21*	0.32***
2. Total IGD (Συνολικό Σκορ IGD)		-	0.42***	0.20*	0.36***
3. Inattention (Ελλειμματική Προσοχή)			-	0.60***	0.91***
4. Hyperactivity (Υπερκινητικότητα)				-	0.87***
5. Total ADHD (Συνολικό Σκορ ADHD)					-

Σημείωση: \*  $p < .05$ , \*\*  $p < .01$ , \*\*\*  $p < .001$

Μέσα από το μοντέλο που δημιουργήθηκε μεταξύ των τριών παραγόντων (Παράρτημα 7) φάνηκε ότι τα χαρακτηριστικά ελλειμματικής προσοχής και υπερκινητικότητας προέβλεπαν στατιστικά σημαντικά την προβληματική χρήση ηλεκτρονικών παιχνιδιών ( $r = .51$ ,  $p < .001$ ) και τον εθισμό στο διαδίκτυο ( $r = .10$ ,  $p < .001$ ). Φάνηκε, επίσης, ότι η προβληματική χρήση ηλεκτρονικών παιχνιδιών προέβλεπε στατιστικά σημαντικά τον εθισμό στο διαδίκτυο ( $r = .25$ ,  $p < .001$ ). Αυτό δείχνει ότι η προβληματική χρήση ηλεκτρονικών παιχνιδιών παίζει καθοριστικό ρόλο στην ανάπτυξη εθισμού στο διαδίκτυο. Χρησιμοποιώντας τα χαρακτηριστικά ελλειμματικής προσοχής και υπερκινητικότητας ως ανεξάρτητη μεταβλητή, τον εθισμό στο διαδίκτυο ως εξαρτημένη μεταβλητή και την προβληματική χρήση ηλεκτρονικών παιχνιδιών ως διαμεσολαβούσα φάνηκε ότι: Τα χαρακτηριστικά ελλειμματικής προσοχής και υπερκινητικότητας προέβλεπαν στατιστικά σημαντικά ( $r = .42$ ,  $p < .001$ ) τον διαδικτυακό εθισμό,

μέσω της προβληματικής χρήσης ηλεκτρονικών παιχνιδιών (Παράρτημα 8). Δηλαδή, εάν ένας μαθητής με χαρακτηριστικά ελλειμματικής προσοχής και υπερκινητικότητα, παρουσίαζε προβληματική χρήση ηλεκτρονικών παιχνιδιών, τότε ήταν πολύ πιθανόν να εμφανίσει και διαδικτυακό εθισμό.

### Έλεγχος της 2<sup>ης</sup> Υπόθεσης

Για τον έλεγχο της υπόθεσης 2, διενεργήθηκε ανάλυση μονομεταβλητής διακύμανσης τύπου Anova. Κατά την ανάλυση φάνηκε ότι υπήρχε στατιστικά σημαντική διαφοροποίηση με βάση το γονικό στυλ, ως προς την εμφάνιση διαδικτυακού εθισμού ( $F_M = 2.592, p = .05$  &  $F_F = 4.624, p = .004$ ) ή/και προβληματική χρήση ηλεκτρονικών παιχνιδιών ( $F_M = 9.628, p < .001$  &  $F_F = 9.138, p < .001$ ). Οι μαθητές αξιολόγησαν τις μητέρες τους ως επί το πλείστον αυταρχικές (79/120 -> 65.8%) και τους πατεράδες ως επί το πλείστον επιτρεπτικούς (74/120 -> 61.6%). Αναλύθηκαν ξεχωριστά η μητέρα από τον πατέρα. Οι επιμέρους έλεγχοι τύπου post-hoc, έδειξαν ότι οι στατιστικά σημαντικές διαφορές για τον έλεγχο της χρήσης του διαδικτύου, επικεντρώνονταν στις διαφορές μεταξύ των αυταρχικών μητέρων και των υπόλοιπων γονικών στυλ. Συγκεκριμένα, φάνηκε ότι οι αυταρχικές μητέρες μπορούσαν να ελέγξουν περισσότερο την χρήση του διαδικτύου συγκριτικά με τις επιτρεπτικές μητέρες ( $M_{\text{difference}} = -4.12, p = .05$ ), αδιάφορες μητέρες ( $M_{\text{difference}} = 2.97, p = .05$ ) και δημοκρατικές μητέρες ( $M_{\text{difference}} = -1.95, p = .05$ ). Ίδια αποτελέσματα σημειώθηκαν και στους επιμέρους ελέγχους τύπου post-hoc όσον αφορά την προβληματική χρήση ηλεκτρονικών παιχνιδιών. Οι αυταρχικές μητέρες μπορούσαν να ελέγξουν περισσότερο την προβληματική χρήση ηλεκτρονικών παιχνιδιών συγκριτικά με τις επιτρεπτικές μητέρες ( $M_{\text{difference}} = -8.68, p < .001$ ), δημοκρατικές μητέρες ( $M_{\text{difference}} = -1.28, p < .001$ ) και αδιάφορες μητέρες ( $M_{\text{difference}} = -0.46, p < .001$ ). Να σημειωθεί ότι οι επιτρεπτικές μητέρες αποτύγχαναν πολύ περισσότερο από όλα τα γονικά στυλ για έλεγχο της χρήσης



ηλεκτρονικών παιχνιδιών, συγκριτικά με της χρήσης του διαδικτύου στα παιδιά τους. Οι δημοκρατικές και αδιάφορες μητέρες δεν παρουσίασαν στατιστικά σημαντική διαφοροποίηση.

Αναφορικά με τους πατεράδες, οι επιμέρους έλεγχοι τύπου post-hoc, έδειξαν στατιστικά σημαντικές διαφορές μεταξύ των επιτρεπτικών και δημοκρατικών πατεράδων με τους αδιάφορους και αυταρχικούς πατεράδες. Συγκεκριμένα, οι επιτρεπτικοί πατεράδες πετύχαιναν περισσότερο τον έλεγχο της χρήσης του διαδικτύου, συγκριτικά με τους αυταρχικούς πατεράδες ( $M_{\text{difference}}= 4.91, p= .004$ ) και αδιάφορους πατεράδες ( $M_{\text{difference}}= 4.64, p= .004$ ). Όπως, επίσης, και οι δημοκρατικοί πατεράδες συγκριτικά με τους αυταρχικούς πατεράδες ( $M_{\text{difference}}= 5.17, p= .004$ ) και αδιάφορους πατεράδες ( $M_{\text{difference}}= 4.89, p= .004$ ). Τα ίδια αποτελέσματα εντοπίστηκαν και στους επιμέρους ελέγχους τύπου post-hoc για την προβληματική χρήση ηλεκτρονικών παιχνιδιών. Συγκεκριμένα, οι επιτρεπτικοί πατεράδες πετύχαιναν περισσότερο τον έλεγχο της προβληματικής χρήσης ηλεκτρονικών παιχνιδιών, συγκριτικά με τους αυταρχικούς πατεράδες ( $M_{\text{difference}}= 8.39, p< .001$ ) και αδιάφορους πατεράδες ( $M_{\text{difference}}= 4.18, p< .001$ ). Όπως, επίσης, και οι δημοκρατικοί πατεράδες συγκριτικά με τους αυταρχικούς πατεράδες ( $M_{\text{difference}}= 9.54, p< .001$ ) και αδιάφορους πατεράδες ( $M_{\text{difference}}= 5.34, p< .001$ ). Ίσως επειδή ο συνδυασμός αυτός του πατέρα πάει μαζί με μία αυταρχική μητέρα. Θα μπορούσε να μελετηθεί σε μετέπειτα στάδιο τα γονικά στυλ μεταξύ των γονέων για κάθε παιδί, ώστε να επιβεβαιωθεί αυτή υπόθεση.

Δημιουργήθηκε ένα δομικό μοντέλο για να εντοπιστεί η μεταξύ τους σχέση, συμπεριλαμβάνοντας και τα χαρακτηριστικά ελλειμματικής προσοχής και υπερκινητικότητας (Παράρτημα 9). Μέσα από το μοντέλο φάνηκε ότι τα γονικά στυλ προέβλεπαν τα χαρακτηριστικά ελλειμματικής προσοχής ( $r= .5, p< .001$ ), τα οποία με την σειρά τους προέβλεπαν τον εθισμό στο διαδίκτυο ( $r= .33, p< .001$ ). Επίσης, φάνηκε ότι ο έλεγχος από τη

μητέρα σχετιζόταν αρνητικά στατιστικά σημαντικά με τα χαρακτηριστικά ελλειμματικής προσοχής και υπερκινητικότητας ( $r = -.55, p < .001$ ). Από το μοντέλο αφαιρέθηκε η κλίμακα μέτρησης της προβληματικής χρήσης ηλεκτρονικών παιχνιδιών, λόγω του ότι δημιουργούσε υψηλό σφάλμα στο μοντέλο.

Χρησιμοποιήθηκαν τα χαρακτηριστικά ελλειμματικής προσοχής και υπερκινητικότητας ως ανεξάρτητη μεταβλητή, ο εθισμός στο διαδίκτυο και η προβληματική χρήση ηλεκτρονικών παιχνιδιών ως εξαρτημένες μεταβλητές και τα γονικά στυλ ως διαμεσολαβούσες. Η λογική της συγκεκριμένης ανάλυσης, στηρίζεται στο γεγονός ότι τα χαρακτηριστικά ελλειμματικής προσοχής και υπερκινητικότητας με τα γονικά στυλ είναι αλληλένδετα. Το ένα επηρεάζει το άλλο με ποικίλους τρόπους. Επομένως, χρησιμοποιήθηκε η μία μεταβλητή ως ανεξάρτητη και η άλλη ως διαμεσολαβούσα. Αναφορικά με τον τύπο της μητέρας δεν προέκυψαν στατιστικά σημαντική διαμεσολάβηση στη σχέση χαρακτηριστικών ΔΕΠΥ-Διαδικτυακού Εθισμού/Χρήση Ηλεκτρονικών Παιχνιδιών ( $p > .05$ ). Επομένως, δεν θεωρείται ότι η μητέρες επιδρούν στη συγκεκριμένη σχέση. Αναφορικά με τον τύπο του πατέρα προέκυψε στατιστικά σημαντική αρνητική διαμεσολάβηση ( $p < .001$ ) ανάμεσα στη σχέση χαρακτηριστικών ΔΕΠΥ-Χρήση Ηλεκτρονικών Παιχνιδιών. Αυτή η αρνητική σχέση υπάρχει κυρίως στον αυταρχικό πατέρα (Παράρτημα 10).

### **Έλεγχος της 3<sup>ης</sup> Υπόθεσης**

Για τον έλεγχο της υπόθεσης 3, υπολογίστηκαν αρχικά οι συσχετίσεις μεταξύ του συνολικού σκορ της κλίμακας μέτρησης της αντίστασης της επιρροής από συνομήλικους (RPI) και των κλιμάκων ελλειμματικής προσοχής και υπερκινητικότητας (ADHDRS), διαδικτυακού εθισμού (PIUQ) και προβληματικής χρήσης ηλεκτρονικών παιχνιδιών (IGD) (Πίνακας 5).

Φάνηκε ότι η αντίσταση στην επιρροή από συνομήλικους είχε στατιστικά σημαντική αρνητική συσχέτιση ( $r \geq -.17$ ,  $p \leq .05$ ) με τα χαρακτηριστικά ελλειμματικής προσοχής και υπερκινητικότητας, τον διαδικτυακό εθισμό και την προβληματική χρήση ηλεκτρονικών παιχνιδιών. Τα αποτελέσματα επιδεικνύουν ότι όσο πιο υψηλή αντίσταση υπάρχει στην επιρροή από συνομήλικους, τόσο λιγότερα χαρακτηριστικά ελλειμματικής προσοχής και υπερκινητικότητας εμφανίζονται. Επίσης, όσο πιο υψηλή είναι η αντίσταση στην επιρροή από συνομήλικους, τόσες περισσότερες πιθανότητες υπάρχουν για αποφυγή του διαδικτυακού εθισμού και της προβληματικής χρήσης ηλεκτρονικών παιχνιδιών.

Πίνακας 5. Παρουσίαση σημαντικότητας συσχετίσεων μεταξύ PIUQ, IGD, ADHD και RPI

	1	2	3	4	5	6
1. Total PIUQ (Συνολικό Σκορ PIUQ)	-	.52***	.36***	.21*	.32***	-.27**
2. Total IGD (Συνολικό Σκορ IGD)		-	.42***	.20*	.36***	-.25**
3. Inattention (Ελλειμματική Προσοχή)			-	.60***	.91***	-.27**
4. Hyperactivity (Υπερκινητικότητα)				-	.87***	-.17*
5. Total ADHD (Συνολικό Σκορ ADHD)					-	-.25**
6. Total RPI (Συνολικό Σκορ RPI)						-

Σημείωση: \*  $p < .05$ , \*\*  $p < .01$ , \*\*\*  $p < .001$

Μέσα από το δομικό μοντέλο που δημιουργήθηκε μεταξύ των τεσσάρων παραγόντων φάνηκε ότι η αντίσταση στην επιρροή από συνομήλικους προέβλεπε ισχυρά αρνητικά την προβληματική χρήση ηλεκτρονικών παιχνιδιών ( $r = -.20$ ,  $p < .05$ ) και οριακά αρνητικά τον διαδικτυακό εθισμό ( $r = -.10$ ,  $p < .05$ ). Φαίνεται ότι οι συνομήλικοι πιέζουν περισσότερο για

χρήση ηλεκτρονικών παιχνιδιών, παρά για ευρύτερη χρήση του διαδικτύου. Η αντίσταση στην επιρροή από συνομήλικους δεν εξηγούσε με κάποιο τρόπο την εμφάνιση χαρακτηριστικών ελλειμματικής προσοχής και υπερκινητικότητας (Παράρτημα 11). Χρησιμοποιώντας τα χαρακτηριστικά ελλειμματικής προσοχής και υπερκινητικότητας ως ανεξάρτητη μεταβλητή, την χρήση του διαδικτύου και ηλεκτρονικών παιχνιδιών ως εξαρτημένη μεταβλητή και την αντίσταση στην επιρροή από συνομήλικους ως διαμεσολαβούσα, δεν εντοπίστηκε στατιστικά σημαντική διαφοροποίηση ( $p > .05$ ) (Παράρτημα 12). Επομένως, η αντίσταση στην επιρροή από συνομήλικους δεν επηρεάζει την σχέση χαρακτηριστικών ΔΕΠΥ-Διαδικτυακό Εθισμού/ Προβληματική Χρήση Ηλεκτρονικών Παιχνιδιών.

#### Έλεγχος της 4<sup>ης</sup> Υπόθεσης

Για τον έλεγχο της υπόθεσης 4, διενεργήθηκε απλός έλεγχος t-test, ώστε να εξεταστεί κατά πόσο τα αγόρια διαφέρουν από τα κορίτσια ως προς την εμφάνιση εθισμού στο διαδίκτυο, προβληματική χρήση ηλεκτρονικών παιχνιδιών και χαρακτηριστικών ελλειμματικής προσοχής και υπερκινητικότητας. Τα αποτελέσματα έδειξαν ότι τα αγόρια παρουσίαζαν υψηλότερη προβληματική χρήση ηλεκτρονικών παιχνιδιών συγκριτικά με τα κορίτσια, εντούτοις αυτή η διαφορά δεν ήταν στατιστικά σημαντική ( $t = 0.418$ ,  $p = .67$ ) (Πίνακας 6).

Πίνακας 6. Παρουσίαση συσχετίσεων, μέσω T-test για ανεξάρτητα δείγματα, μεταξύ PIUQ & φύλου.

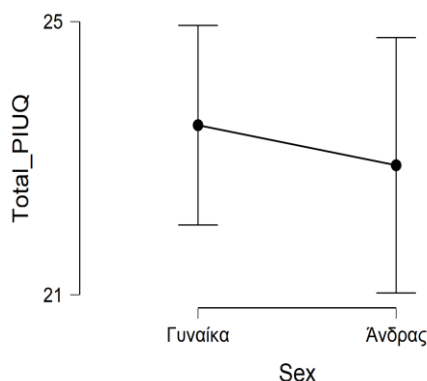

Ακόμη, τα αποτελέσματα έδειξαν ότι τα κορίτσια παρουσίαζαν υψηλότερο διαδικτυακό εθισμό συγκριτικά με τα αγόρια, παρόλα αυτά ούτε αυτή η διαφορά ήταν στατιστικά σημαντική ( $t = -1.872, p = .06$ ) (Πίνακας 7).

Πίνακας 7. Παρουσίαση συσχετίσεων, μέσω T-test για ανεξάρτητα δείγματα, μεταξύ IGD & φύλου.

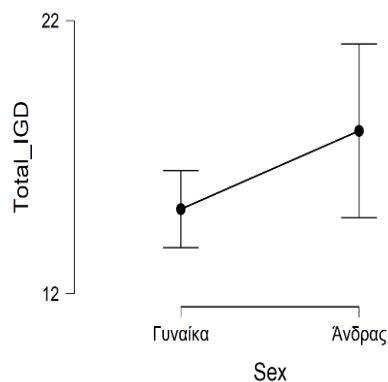

Αναφορικά με τα συμπτώματα ΔΕΠΥ, υπήρξε στατιστικά σημαντική διαφορά ανάμεσα στα αγόρια και κορίτσια ( $p < .01$ ), με τα αγόρια να εμφανίζουν πιο έντονα συμπτώματα ελλειμματικής προσοχής και υπερκινητικότητας ( $t = -3.171, p = .002$ ) (Πίνακας 8).

Πίνακας 8. Παρουσίαση συσχετίσεων, μέσω T-test για ανεξάρτητα δείγματα, μεταξύ ADHD & φύλου.

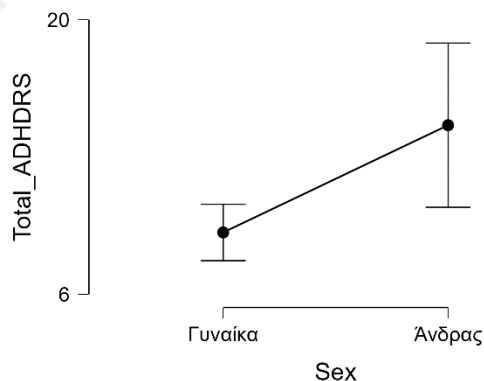

## ΣΥΖΗΤΗΣΗ

Η παρούσα έρευνα είναι η πρώτη που μελέτησε την εμφάνιση διαδικτυακού εθισμού σε άτομα με χαρακτηριστικά ελλειμματικής προσοχής και υπερκινητικότητας (ΔΕΠΥ) στα κυπριακά δεδομένα. Επίσης, αποτελεί μία πρώτη μελέτη που δίνει έμφαση στην κοινωνική ευαισθησία. Μελέτησε, δηλαδή, την επίδραση που είχε το φύλο, το γονικό στυλ και η επιρροή από συνομήλικους στη σχέση Διαδικτυακού Εθισμού με Χαρακτηριστικά Ελλειμματικής Προσοχής/ Υπερκινητικότητας. Να τονισθεί ότι, θα εμπλουτίσει την βιβλιογραφία με δεδομένα που αφορούν την επιρροή των συνομηλίκων, τα οποία είναι ελλιπείς μέχρι στιγμής. Ακόμη, στόχευσε και στα τέσσερα γονικά στυλ και παρέχει δεδομένα για όλους τους τύπους γονέων αναφορικά με τον έλεγχο του διαδικτυακού εθισμού και της προβληματικής χρήσης ηλεκτρονικών παιχνιδιών. Τέλος, μέρος της έρευνας στηρίζεται και στις απαντήσεις των γονέων, επομένως δεν βασίζεται μόνο σε αυτό-αναφορές των μαθητών.

Με βάση τα αποτελέσματα την έρευνας φάνηκε ότι υπάρχει μεγαλύτερη εξάρτηση στον εθισμό στο διαδίκτυο συγκριτικά με την προβληματική χρήση ηλεκτρονικών παιχνιδιών στους μαθητές ηλικίας 15-18 ετών. Αυτό μπορεί να εξηγηθεί από το γεγονός ότι τα κορίτσια ήταν πολύ περισσότερα από τα αγόρια. Ακόμη, εκτιμήθηκε ότι πολύ μικρό μέρος του δείγματος εμφάνιζε διαταραχή ελλειμματικής προσοχής και υπερκινητικότητα.

Στοχεύοντας στην κάθε υπόθεση ξεχωριστά φάνηκε ότι η 1<sup>η</sup> υπόθεση επαληθεύτηκε, αφού βρέθηκε στατιστικά σημαντική θετική συσχέτιση μεταξύ του Εθισμού στο Διαδίκτυο και προβληματικής χρήσης ηλεκτρονικών παιχνιδιών με τα χαρακτηριστικά ελλειμματικής προσοχής και υπερκινητικότητας. Τα ευρήματα της παρούσας έρευνας είναι σε συμφωνία με την υπάρχουσα βιβλιογραφία. Πολλοί ερευνητές τις τελευταίες δεκαετίες βρήκαν ότι τα χαρακτηριστικά ΔΕΠΥ συνδέονται με τον εθισμό στο διαδίκτυο και την προβληματική χρήση

ηλεκτρονικών παιχνιδιών. Ο Ha και οι συνεργάτες του, το 2006, βρήκαν ότι 7 στους 12 μετ' εφήβους που είναι εθισμένοι στο διαδίκτυο, παρουσιάζουν χαρακτηριστικά ελλειμματικής προσοχής και υπερκινητικότητας (Ha et al., 2006). Ακόμη, σε πολύ πρόσφατες έρευνες, το 2017 και το 2019, ερευνητές βρήκαν στατιστικά σημαντική θετική συσχέτιση μεταξύ των συγκεκριμένων μεταβλητών (Seyrek et al., 2017; Karaer & Akdemir, 2019; Yar et al., 2019).

Μία έρευνα το 2015 καθώς και μία μετά-ανάλυση πολλών ερευνών το 2017 έδειξαν ότι τα συμπτώματα υπερκινητικότητας/ παρορμητικότητας επιφέρουν πιο σοβαρό εθισμό συγκριτικά με την ελλειμματική προσοχή (Chen et al., 2015; Wang et al., 2017). Η παρούσα έρευνα δείχνει ότι υπάρχει πιο δυνατή συσχέτιση μεταξύ χαρακτηριστικών ελλειμματικής προσοχής και διαδικτυακού εθισμού. Η λογική της παρούσας έρευνας εξηγεί ότι, τα άτομα με ελλειμματική προσοχή μπορούν να μείνουν συγκεντρωμένα πολύ περισσότερη ώρα, συγκριτικά με τα άτομα με υπερκινητικότητα, όταν πρόκειται για ένα έργο που τους αρέσει. Οι διαφορετικές συσχετίσεις πιθανόν να οφείλονται στις διαφορές στα δημογραφικά στοιχεία των δειγμάτων. Οι έρευνες στην βιβλιογραφία συνήθως χρησιμοποιούν ένα μεγαλύτερο δείγμα που εμπερικλείει μαθητές από το δημοτικό μέχρι το λύκειο. Επίσης, κρατούν μία ισορροπία μεταξύ αγοριών-κοριτσιών, πράγμα που η παρούσα μελέτη δεν κατάφερε να διατηρήσει.

Τα αποτελέσματα ανέδειξαν, επίσης, ότι τα χαρακτηριστικά ελλειμματικής προσοχής και υπερκινητικότητας προβλέπουν την προβληματική χρήση ηλεκτρονικών παιχνιδιών, η οποία με την σειρά της προβλέπει τον εθισμό στο διαδίκτυο. Δηλαδή, ένας μαθητής με χαρακτηριστικά ελλειμματικής προσοχής και υπερκινητικότητας που εμφανίζει προβληματική χρήση ηλεκτρονικών παιχνιδιών, έχει μεγάλες πιθανότητες να παρουσιάσει μετέπειτα και εθισμό στο διαδίκτυο. Αυτό έρχεται σε συμφωνία με μία έρευνα που διεξήχθη το 2017, στην οποία οι

ερευνητές βρήκαν ότι μαθητές με χαρακτηριστικά ΔΕΠΥ και εθισμό στα ηλεκτρονικά παιχνίδια, μετέπειτα εμφάνιζαν και ευρύτερη εξάρτηση στο διαδίκτυο (Pearcy et al., 2017).

Η μελέτη της 2<sup>ης</sup> υπόθεσης αποτελεί ένα από τα δυνατά σημεία της παρούσας έρευνας, λόγω έλλειψης βιβλιογραφίας. Η υπόθεση 2 επαληθεύτηκε μερικώς, αφού δεν ήταν μόνο οι δημοκρατικοί γονείς που βοηθούσαν στην αποφυγή ή μείωση του διαδικτυακού εθισμού. Οι επιμέρους στατιστικοί έλεγχοι έδειξαν σημαντικές διαφορές, σχετικά με τον έλεγχο ανάμεσα στα τέσσερα γονικά στυλ των μητέρων. Συγκεκριμένα, φάνηκε ότι οι αυταρχικές μητέρες μπορούσαν να ελέγξουν καλύτερα την χρήση του διαδικτύου και την προβληματική χρήση ηλεκτρονικών παιχνιδιών συγκριτικά με τις επιτρεπτικές, αδιάφορες και δημοκρατικές μητέρες. Να σημειωθεί ότι οι επιτρεπτικές μητέρες έχαναν εντελώς τον έλεγχο συγκριτικά με τα υπόλοιπα τρία γονικά στυλ και οι δημοκρατικές και αδιάφορες μητέρες βρίσκονταν στον μέσο όρο. Στην υπάρχουσα βιβλιογραφία πολλές έρευνες υποστηρίζουν ότι ο δημοκρατικός τύπος γονέα είναι που βοηθά στην αποφυγή ή μείωση του διαδικτυακού εθισμού και προβληματικής χρήσης ηλεκτρονικών παιχνιδιών (Leung & Lee, 2012; Chen et al., 2015; Bonnaire & Phan, 2017; Wong et al., 2019). Ακόμη, η βιβλιογραφία αναφέρει ότι αυταρχικές και παραμελημένες οικογένειες είναι πιο πιθανόν να προωθήσουν τον εθισμό στο διαδίκτυο, ενώ οι γονείς που είναι αφοσιωμένοι, υποστηρικτικοί και ανταποκρίνονται στις ανάγκες των παιδιών τους είναι πιο πιθανόν να τα προστατεύσουν από καταναγκαστικές συμπεριφορές.

Οι πιο πάνω διαφορές στα αποτελέσματα μπορούν να εξηγηθούν με τρεις τρόπους. Η πρώτη εξήγηση είναι ότι τα άτομα με χαρακτηριστικά ελλειμματικής προσοχής και υπερκινητικότητας, αντιλαμβάνονται τον έλεγχο από τους γονείς τους πιο έντονα συγκριτικά με τα άτομα που δεν εμφανίζουν τα συγκεκριμένα χαρακτηριστικά. Αυτό επιβεβαιώνεται και από μία πρόσφατη έρευνα της Molina το 2016 (Molina, 2016). Ακόμη, υπάρχει το ενδεχόμενο τα



άτομα με χαρακτηριστικά ελλειμματικής προσοχής και υπερκινητικότητας να 'χρειάζονται' αυταρχικούς γονείς για να περιορίσουν την χρήση του διαδικτύου και των ηλεκτρονικών παιχνιδιών, λόγω του ότι δυσκολεύονται να βάλουν όρια μόνοι τους (Dalsgaard, 2013). Η τρίτη εξήγηση είναι ότι οι μαθητές αξιολόγησαν τις μητέρες τους ως επί το πλείστον αυταρχικές και τους πατεράδες τους ως επί το πλείστον επιτρεπτικούς. Έτσι, αν θεωρήσουμε ότι ένας κύριος συνδυασμός γονέων μέσα στο σπίτι είναι μία αυταρχική μητέρα και ένας επιτρεπτικός πατέρας, επέρχονται οι ισορροπίες. Θα ήταν χρήσιμο σε μετέπειτα αναλύσεις να μελετηθεί ο συνδυασμός γονικών στυλ και των δύο γονέων σε κάθε μαθητή, για να επιβεβαιωθεί η συγκεκριμένη σκέψη. Οι επιμέρους στατιστικοί έλεγχοι για τους πατεράδες έδειξαν σημαντικές διαφορές μεταξύ των επιτρεπτικών και δημοκρατικών πατεράδων με τους αδιάφορους και αυταρχικούς πατεράδες. Οι επιτρεπτικοί και δημοκρατικοί πατεράδες πετύχαιναν τον έλεγχο της χρήσης του διαδικτύου και ηλεκτρονικών παιχνιδιών.

Μέσα από το μοντέλο που δημιουργήθηκε φάνηκε ότι τα γονικά στυλ προέβλεπαν τα χαρακτηριστικά ελλειμματικής προσοχής, τα οποία με την σειρά τους προέβλεπαν τον εθισμό στο διαδίκτυο. Τα ευρήματα υποδεικνύουν ότι οι επιρροές του γονικού στυλ και της οικογενειακής λειτουργίας είναι σημαντικοί παράγοντες στην ανάπτυξη ή μείωση του εθισμού στο διαδίκτυο. Αναφορικά με την γονική διαμεσολάβηση δεν προέκυψαν στατιστικά σημαντικά αποτελέσματα, παρά μόνο στατιστικά σημαντική αρνητική διαμεσολάβηση στον αυταρχικό τύπο πατέρα. Δηλαδή, μία αυταρχική μητέρα μπορεί να ελέγξει τον εθισμό στο διαδίκτυο και την προβληματική χρήση ηλεκτρονικών παιχνιδιών, αλλά ένας αυταρχικός πατέρας θα τα ενισχύσει. Μία εξήγηση γι' αυτό είναι ότι οι μητέρες πιθανόν να έχουν πιο επικοινωνητικές τεχνικές πειθαρχίας από τους πατεράδες.

Η μελέτη της 3<sup>ης</sup> υπόθεσης αποτελεί, εξίσου, ένα από τα δυνατά σημεία της παρούσας έρευνας, λόγω έλλειψης βιβλιογραφίας, ειδικότερα σε μαθητές με χαρακτηριστικά ελλειμματικής προσοχής και υπερκινητικότητα. Η παρούσα μελέτη έδειξε σημαντική αρνητική συσχέτιση μεταξύ της επιρροής από συνομήλικους με τα χαρακτηριστικά ελλειμματικής προσοχής και υπερκινητικότητα, τον διαδικτυακό εθισμό και την προβληματική χρήση ηλεκτρονικών παιχνιδιών. Όσο πιο υψηλή αντίσταση υπάρχει στην επιρροή από συνομήλικους, τόσο λιγότερα χαρακτηριστικά ελλειμματικής προσοχής και υπερκινητικότητας εμφανίζονται στο άτομο, καθώς και λιγότερες πιθανότητες για διαδικτυακό εθισμό και προβληματική χρήση ηλεκτρονικών παιχνιδιών. Τα ευρήματα έρχονται σε συμφωνία με την υπάρχουσα βιβλιογραφία. Πολλές έρευνες συνδέουν την επιρροή από συνομήλικους με τον εθισμό στο διαδίκτυο και την προβληματική χρήση ηλεκτρονικών παιχνιδιών (Hoza, 2007; Esen & Gundogdu, 2010; Roy et al., 2015; Wang et al., 2016; Soh et al., 2018). Εάν μια φίλια χαρακτηρίζεται από πίστη, εμπιστοσύνη και οικειότητα τότε ο ένας μπορεί πολύ εύκολα να επηρεάσει τον άλλο, είτε θετικά είτε αρνητικά. Ακόμη πιο έντονο το φαινόμενο αυτό στα μαθητικά χρόνια, όπου τα παιδιά αποτείνονται περισσότερο στους φίλους παρά στην οικογένεια.

Μέσα από το μοντέλο που δημιουργήθηκε μεταξύ των τεσσάρων παραγόντων φάνηκε ότι η αντίσταση στην επιρροή από συνομήλικους προέβλεπε πιο δυνατά την προβληματική χρήση ηλεκτρονικών παιχνιδιών συγκριτικά με τον διαδικτυακό εθισμό. Οι συνομήλικοι πιέζουν περισσότερο για χρήση ηλεκτρονικών παιχνιδιών, παρά για ευρύτερη χρήση του διαδικτύου. Εντούτοις, δεν εντοπίστηκε στατιστικά σημαντική διαμεσολάβηση στην σχέση χαρακτηριστικών ΔΕΠΥ-Διαδικτυακό Εθισμό/ Προβληματική Χρήση Ηλεκτρονικών Παιχνιδιών. Θα χρειαστεί έρευνα με μεγαλύτερο δείγμα για να μπορέσει να τρέξει η συγκεκριμένη ανάλυση.

Τέλος, η υπόθεση 4 επαληθεύτηκε μερικώς. Ο απλός έλεγχος t-test που χρησιμοποιήθηκε έδειξε ότι τα αγόρια παρουσιάζουν υψηλότερη προβληματική χρήση ηλεκτρονικών παιχνιδιών και τα κορίτσια υψηλότερο διαδικτυακό εθισμό. Παρόλα αυτά, οι διαφορές δεν ήταν στατιστικά σημαντικές. Πιθανόν να οφείλεται στο μικρό δείγμα που χρησιμοποιήθηκε, καθώς και στη διαφορά που υπήρχε μεταξύ του φύλου, με τα κορίτσια να υπερισχύουν. Στατιστικά σημαντική διαφορά υπήρξε σχετικά με την εμφάνιση χαρακτηριστικών ελλειμματικής προσοχής και υπερκινητικότητας, με τα αγόρια να εμφανίζουν πιο έντονα συμπτώματα. Τα ευρήματα της παρούσας έρευνας έρχονται σε συμφωνία με την υπάρχουσα βιβλιογραφία. Πολλές έρευνες της τελευταίας δεκαετίας υποστηρίζουν ότι τα αγόρια είναι πιο επιρρεπείς στον εθισμό στα ηλεκτρονικά παιχνίδια και τα κορίτσια στο διαδίκτυο ευρύτερα (Biederman et al., 2010; Chen et al., 2015; Wang et al., 2017; Karaer & Akdemir, 2019). Τα αγόρια τείνουν να έχουν πιο έντονα συμπτώματα από τα κορίτσια, αλλά δεν αποκλείουμε το γεγονός ότι και τα κορίτσια μπορούν να εμφανίσουν διαδικτυακό εθισμό, ειδικά αν είναι σε συνδυασμό με αυταρχικές μητέρες και χαμηλή αντίσταση στην επιρροή από συνομήλικους.

Συνολικά, οι αναλύσεις υποδεικνύουν ότι οι μαθητές, με χαρακτηριστικά ελλειμματικής προσοχής και υπερκινητικότητας, που εμφανίζουν εθισμό στο διαδίκτυο και προβληματική χρήση ηλεκτρονικών παιχνιδιών προέρχονται από οικογένειες με αυταρχική μητέρα και επιτρεπτικό πατέρα. Επίσης, ως άτομα έχουν χαμηλή αντίσταση στην επιρροή από συνομήλικους. Το φύλλο αν και δεν έχει επιφέρει στατιστικά σημαντικές συσχετίσεις αφήνει την εντύπωση ότι τα αγόρια είναι πιο πιθανό να παρουσιάσουν έντονη χρήση στα ηλεκτρονικά παιχνίδια και τα κορίτσια έντονη χρήση του διαδικτύου ευρύτερα.

Η παρούσα έρευνα αποτελεί την πρώτη έρευνα που μελέτησε αυτή τη θεματολογία στα κυπριακά δεδομένα και επιφέρει ακόμη μία απόδειξη ότι και στην Κύπρο υπάρχει διαδικτυακός

εθισμός σε μαθητές ηλικίας 15-18 ετών. Χρησιμοποιήθηκε ένα σχετικά καλό δείγμα από όλες σχεδόν τις επαρχίες της Κύπρου (Λευκωσία, Λεμεσό, Λάρνακα και Πάφο) και τα ψυχομετρικά εργαλεία που χρησιμοποιήθηκαν είχαν καλούς δείκτες αξιοπιστίας. Ακόμη, όλες οι κλίμακες των εργαλείων είχαν ικανοποιητικούς δείκτες εσωτερικής συνάφειας ( $\alpha > .65$ ). Παράλληλα, η παρούσα έρευνα είναι μία πρώτη προσπάθεια μελέτης του Εθισμού στο Διαδίκτυο σε άτομα με χαρακτηριστικά ελλειμματικής προσοχής και υπερκινητικότητα στην Κύπρο. Επίσης, κάνει προσπάθεια για εμβάθυνση στην κοινωνική ευαισθησία, δηλαδή πώς τα γονικά στυλ και η επιρροή από συνομήλικους επηρεάζουν την σχέση χαρακτηριστικών ελλειμματικής προσοχής και υπερκινητικότητας – εθισμό στο διαδίκτυο και προβληματική χρήση ηλεκτρονικών παιχνιδιών. Η έρευνα αξιολογεί όλες τις πτυχές της κάθε μεταβλητής, ανεξάρτητα από το τι υποστηρίζει περισσότερο η βιβλιογραφία.

Να τονισθεί ότι, η έρευνα θα εμπλουτίσει την βιβλιογραφία με πληροφορίες αναφορικά με τη σχέση της αντίστασης στην επιρροή από συνομήλικους ως προς την εμφάνιση εθισμού στο διαδίκτυο σε άτομα με χαρακτηριστικά ελλειμματικής προσοχής και υπερκινητικότητας. Η συγκεκριμένη σχέση αποτελεί το κενό της υπάρχουσας βιβλιογραφίας. Παρόλο που οι αναλύσεις δεν είναι στατιστικά σημαντικές αφήνει την εντύπωση ότι η επιρροή από συνομήλικους επηρεάζει την συγκεκριμένη σχέση. Ακόμη, η παρούσα έρευνα έδωσε έμφαση και στα τέσσερα γονικά στυλ, παρέχοντας πληροφορίες για το πώς το κάθε ένα ξεχωριστά αποδυναμώνει ή ενισχύει την σχέση χαρακτηριστικών ελλειμματικής προσοχής και υπερκινητικότητας – εθισμό στο διαδίκτυο/ προβληματική χρήση ηλεκτρονικών παιχνιδιών. Σημαντικό σημείο της έρευνας ήταν και η συνεισφορά των γονέων στις απαντήσεις. Ως επί το πλείστον οι έρευνες στην υπάρχουσα βιβλιογραφία στηρίζονται σε αυτό-αναφορές. Ειδικότερα στην Κύπρο, ήταν

σημαντικό να ληφθεί υπόψη και η άποψη των γονέων, αφού τα παιδιά μπορεί να μείνουν με τους γονείς τους για πολλά χρόνια. Επομένως, η άποψη των γονέων ήταν πολύ σημαντική.

Η μελέτη που πραγματοποιήθηκε το 2013 στην Κύπρο έδειξε ότι τόσο τα αγόρια (17.6%) όσο και τα κορίτσια (16.7%) εμφανίζουν εθισμό στο διαδίκτυο (Paradeisioti et al., 2013). Η παρούσα έρευνα έρχεται να επιβεβαιώσει τα ευρήματα της συγκεκριμένης μελέτης. Τόσο τα αγόρια όσο και τα κορίτσια καθίστανται ευάλωτες ομάδες για ανάπτυξη εθισμού στο διαδίκτυο. Πιο στοχευμένα είναι πιο πιθανό τα αγόρια να αναπτύξουν προβληματική χρήση ηλεκτρονικών παιχνιδιών (18%) και τα κορίτσια διαδικτυακό εθισμό (23.5%). Συγκρίνοντας τα ποσοστά των δύο μελετών φαίνεται ότι υπάρχει μία μικρή αύξηση. Σίγουρα η εμφάνιση της πανδημίας επηρέασε ακόμη και τους πιο ανθεκτικούς, όπως και η συνεχής εξέλιξη της τεχνολογίας. Τελευταίο σημαντικό σημείο της έρευνας είναι ότι χρησιμοποιήθηκε τυχαίο δείγμα το οποίο μπορεί να θεωρηθεί αντιπροσωπευτικό του γενικού πληθυσμού.

### **Περιορισμοί της έρευνας και μελλοντικές έρευνες**

Παρόλα αυτά υπάρχουν και οι περιορισμοί της έρευνας. Αρχικά, λόγω του ότι υπήρχε η πανδημία την περίοδο που διεξαγόταν η έρευνα τα ερωτηματολόγια είχαν πάρει ηλεκτρονική μορφή. Στην αρχή του πακέτου ερωτηματολογίων υπήρχε μία κλίμακα εκτίμησης της ΔΕΠΥ, την οποία έπρεπε να απαντήσουν οι γονείς και μετά να συνεχίσουν οι μαθητές. Δεν μπορεί να ελεγχθεί εάν η συγκεκριμένη οδηγία ακολουθήθηκε. Επομένως, θα ήταν χρήσιμο σε μελλοντικές έρευνες η συγκεκριμένη κλίμακα να στέλνεται στο σπίτι σε έντυπη μορφή και να υπογράφεται από τον γονέα/κηδεμόνα που την συμπλήρωσε ώστε να θεωρείται πιο έγκυρη. Επίσης, παρόλο που τα ευρήματα της παρούσας έρευνας έχουν σημαντικές προεκτάσεις, είναι σημαντικό να επαληθευτούν σε μεγαλύτερο δείγμα, που είναι πιο αντιπροσωπευτικό ως προς την γενική

αναλογία του πληθυσμού ανά ηλικία. Στην παρούσα έρευνα παρόλες τις προσπάθειες που είχαν γίνει δεν συλλέχθηκε το προσδοκώμενο δείγμα. Πολλά από τα σχολεία ήταν αρνητικά στην συμμετοχή τους στην έρευνα. Τα σχολεία την συγκεκριμένη περίοδο βρίσκονταν σε μία κατάσταση προσαρμογής στα νέα δεδομένα και αντιμετώπιζαν αρκετό άγχος. Επομένως η συμμετοχή σε έρευνα δεν ήταν απ' τις προτεραιότητες τους. Παράλληλα, θα ήταν ιδανικό να υπάρχει μια ισορροπία μεταξύ αγοριών-κοριτσιών, ώστε τα αποτελέσματα να είναι πιο έγκυρα.

Ακόμη, η διεξαγωγή της συγκεκριμένης έρευνας σε περίοδο όπου δεν θα διεξάγονται διαδικτυακά μαθήματα θα δώσει πιο αντικειμενικά αποτελέσματα όσον αφορά την χρήση του διαδικτύου συγκριτικά με προηγούμενες χρονιές. Καλή σκέψη για μελλοντική έρευνα είναι και η χρήση κλινικού δείγματος για εξέταση των συγκεκριμένων υποθέσεων. Στην παρούσα έρευνα το δείγμα ήταν τυχαίο και το ποσοστό εμφάνισης χαρακτηριστικών ελλειμματικής προσοχής και υπερκινητικότητας ήταν χαμηλό. Επομένως, μια έρευνα που θα συγκρίνει την κλινική ομάδα με την ομάδα ελέγχου θα εμπλουτίσει ακόμη περισσότερο την βιβλιογραφία. Επιπλέον, θα μπορούσε σε μετέπειτα στάδιο των ερευνών να γίνει στατιστική ανάλυση για εξεύρεση των συνδυασμών των γονικών στυλ που υπάρχει σε κάθε άτομο. Όστε να αντιληφθούμε από τι απαρτίζεται το κάθε σπίτι στον κυπριακό πληθυσμό. Τέλος, θα ήταν χρήσιμο να διεξαχθούν έρευνες που θα εστιάζουν στην κατανόηση των διαφορών μεταξύ μετ' εφήβων ( 15- 18 ετών) και νεαρών ενηλίκων ( 19- 25 ετών). Η έρευνα του Paradeisioti και των συνεργατών του, το 2013, στην Κύπρο εντόπισε υψηλό διαδικτυακό εθισμό και στους νεαρούς ενήλικες.

### **Χρησιμότητα μελλοντικών ερευνών**

Η παρούσα έρευνα καθώς και οι προεκτάσεις που θα γίνουν σε μετέπειτα στάδιο, θα βοηθήσουν στον εντοπισμό λύσεων για μείωση του διαδικτυακού εθισμού και της

προβληματικής χρήσης ηλεκτρονικών παιχνιδιών. Θα παρέχουν δεδομένα για ανάπτυξη προγραμμάτων εκπαίδευσης και παρέμβασης που δίνουν έμφαση στην επικοινωνία μεταξύ των γονέων και των παιδιών τους. Αφού, φαίνεται ότι η επικοινωνία με τους γονείς αποτελεί σημαντικό οικογενειακό προστατευτικό παράγοντα που μπορεί να μετριάσει τον εθισμό στους μετ' εφήβους. Παράλληλα, θα παρέχουν δεδομένα για να αναπτυχθούν προγράμματα εκπαίδευσης και παρέμβασης που θα βοηθούν τους μαθητές να δημιουργούν υγιείς σχέσεις με τους συνομήλικους τους, καθώς και να διαχειρίζονται σωστά τις πιέσεις από αυτούς.

Συνοψίζοντας, η παρούσα έρευνα παρέχει για πρώτη φορά δεδομένα που αφορούν την μελέτη του διαδικτυακού εθισμού και της προβληματικής χρήσης ηλεκτρονικών παιχνιδιών, σε μετ' εφήβους με χαρακτηριστικά ελλειμματικής προσοχής και υπερκινητικότητας, στα κυπριακά δεδομένα. Παράλληλα, εμπλουτίζει την βιβλιογραφία με πληροφορίες που αφορούν τον ρόλο των γονέων και των συνομηλίκων όσων αφορά την πάρα πάνω σχέση. Καταληκτικά, εάν υπάρχουν καλές σχέσεις μεταξύ γονέα-παιδιού και υγιείς κοινωνικές σχέσεις, τότε μπορεί να μειωθεί η εμφάνιση του διαδικτυακού εθισμού και της προβληματικής χρήσης ηλεκτρονικών παιχνιδιών σε άτομα με χαρακτηριστικά ελλειμματικής προσοχής και υπερκινητικότητας.

**ΒΙΒΛΙΟΓΡΑΦΙΑ**

- Adler, L. A., Spencer, T., Faraone, S. V., Kessler, R. C., Howes, M. J., Biederman, J., & Secnik, K. (2006). Validity of pilot adult ADHD self-report scale (ASRS) to rate adult ADHD symptoms. *Annals of Clinical Psychiatry, 18*(3), 145-148.
- Arrizabalaga-Crespo, C. (2010). Internet uses and parental mediation in adolescents with ADHD. *Revista Latina de Comunicación Social, (65)*, 561. <http://doi.org/10.4185/RLCS-65-2010>
- Avagianou, P. A., & Zafiropoulou, M. (2008). Parental bonding and depression: Personality as a mediating factor. *International Journal of Adolescent Medicine and Health, 20*(3), 261-270. <https://doi.org/10.1515/IJAMH.2008.20.3.261>
- Baumrind, D. (1971). Current patterns of parental authority. *Developmental Psychology, 4*(1p2). <https://doi.org/10.1037/h0030372>
- Baumrind, D. (1991). The influence of parenting style on adolescent competence and substance use. *The Journal of Early Adolescence, 11*(1), 56-95. <https://doi.org/10.1177/0272431691111004>
- Biederman, J., Petty, C. R., Evans, M., Small, J., & Faraone, S. V. (2010). How persistent is ADHD? A controlled 10-year follow-up study of boys with ADHD. *Psychiatry Research, 177*(3), 299-304. <https://doi.org/10.1016/j.psychres.2009.12.010>
- Bonnaire, C., & Phan, O. (2017). Relationships between parental attitudes, family functioning and Internet gaming disorder in adolescents attending school. *Psychiatry Research, 255*, 104-110. <https://doi.org/10.1016/j.psychres.2017.05.030>



- Brechwald, W. A., & Prinstein, M. J. (2011). Beyond homophily: A decade of advances in understanding peer influence processes. *Journal of Research on Adolescence*, 21(1), 166-179. <https://doi.org/10.1111/j.1532-7795.2010.00721>
- Chen, Y. L., Chen, S. H., & Gau, S. S. F. (2015). ADHD and autistic traits, family function, parenting style, and social adjustment for Internet addiction among children and adolescents in Taiwan: A longitudinal study. *Research in Developmental Disabilities*, 39, 20-31. <https://doi.org/10.1016/j.ridd.2014.12.025>
- Dalsgaard, S. (2013). Attention-deficit/hyperactivity disorder (ADHD). *European Child & Adolescent Psychiatry*, 22(1), 43-48. <https://doi.org/10.1089/cap.2012.0111>
- Dekkers, L. M., Bexkens, A., Hofman, A. D., Boeck, P. D., Collot d'Escury, A. L., & Huizenga, H. M. (2019). Formal modeling of the resistance to peer influence questionnaire: A comparison of adolescent boys and girls with and without mild-to-borderline intellectual disability. *Assessment*, 26(6), 1070-1083. <https://doi.org/10.1177/1073191117698754>
- Esen, B. K., & Gündoğdu, M. (2010). The relationship between internet addiction, peer pressure and perceived social support among adolescents. *The International Journal of Educational Researchers*, 2(1), 29-36. <https://doi.org/10.1177/1073191117698754>
- Ha, J. H., Yoo, H. J., Cho, I. H., Chin, B., Shin, D., & Kim, J. H. (2006). Psychiatric comorbidity assessed in Korean children and adolescents who screen positive for Internet addiction. *The Journal of Clinical Psychiatry*. <https://doi.org/10.4088/JCP.v67n0517>

Hahn, E., Reuter, M., Spinath, F. M., & Montag, C. (2017). Internet addiction and its facets: The role of genetics and the relation to self-directedness. *Addictive Behaviors*, *65*, 137-146.

<https://doi.org/10.1016/j.addbeh.2016.10.018>

Hoza, B. (2007). Peer functioning in children with ADHD. *Journal of pediatric psychology*, *32*(6), 655-663. <https://doi.org/10.1093/jpepsy/jsm024>

Fam, J. Y. (2018). Prevalence of internet gaming disorder in adolescents: A meta-analysis across three decades. *Scandinavian Journal of Psychology*, *59*(5), 524-531.

<https://doi.org/10.1111/sjop.12459>

Karaer, Y., & Akdemir, D. (2019). Parenting styles, perceived social support and emotion regulation in adolescents with internet addiction. *Comprehensive Psychiatry*, *92*, 22-27.

<https://doi.org/10.1016/j.comppsy.2019.03.003>

Ko, C. H., Yen, J. Y., Yen, C. F., Chen, C. S., & Chen, C. C. (2012). The association between Internet addiction and psychiatric disorder: a review of the literature. *European Psychiatry*, *27*(1), 1-8.

<https://doi.org/10.1016/j.eurpsy.2010.04.011>

Kypriotaki, M., & Manolitsis, G. (2010). Teachers' evaluations for the detection of primary-school children with attention deficit hyperactivity disorder. *European Journal of Special Needs Education*, *25*(3), 269-281.

<https://doi.org/10.1080/08856257.2010.492940>

Laconi, S. et al. (2019). Psychometric evaluation of the nine-item Problematic Internet Use Questionnaire (PIUQ-9) in nine European samples of internet users. *Frontiers in Psychiatry*, *10*, 136.

<https://doi.org/10.3389/fpsy.2019.00136>

- Leung, L., & Lee, P. S. (2012). The influences of information literacy, internet addiction and parenting styles on internet risks. *New Media & Society, 14*(1), 117-136.  
<https://doi.org/10.1177/1461444811410406>
- Lin, M., & Kim, Y. (2020). The reliability and validity of the 18-item long form and two short forms of the Problematic Internet Use Questionnaire in three Japanese samples. *Addictive Behaviors, 101*, 105961. <https://doi.org/10.1016/j.addbeh.2019.04.019>
- Marsman, M., & Wagenmakers, E. J. (2017). Bayesian benefits with JASP. *European Journal of Developmental Psychology, 14*(5), 545-555. <https://doi.org/10.1080/17405629.2016.1259614>
- Molina, M. F., & Musich, F. M. (2016). Perception of parenting style by children with ADHD and its relation with inattention, hyperactivity/impulsivity and externalizing symptoms. *Journal of Child and Family Studies, 25*(5), 1656-1671.  
<https://doi.org/10.1007/s10826-015-0316-2>
- Pappas, D. (2006). ADHD Rating Scale-IV: Checklists, norms, and clinical interpretation. *Journal of Psychoeducational Assessment, 24*(2), 172-178.  
<https://doi.org/10.1177/0734282905285792>
- Paradeisioti, A., et al. (2013). Cyberbullying in Cyprus—associated parenting style and psychopathology. *Annual Review of Cybertherapy and Telemedicine 2013*, 85-89.  
[doi:10.3233/978-1-61499-282-0-85](https://doi.org/10.3233/978-1-61499-282-0-85)
- Pearcy, B. T., McEvoy, P. M., & Roberts, L. D. (2017). Internet gaming disorder explains unique variance in psychological distress and disability after controlling for comorbid depression,

- OCD, ADHD, and anxiety. *Cyberpsychology, Behavior, and Social Networking*, 20(2), 126-132. <https://doi.org/10.1089/cyber.2016.0304>
- Petry, N. M., Rehbein, F., Ko, C. H., & O'Brien, C. P. (2015). Internet gaming disorder in the DSM-5. *Current Psychiatry Reports*, 17(9), 72. <https://doi.org/10.1007/s11920-015-0610-0>
- Poli, R., & Agrimi, E. (2012). Internet addiction disorder: prevalence in an Italian student population. *Nordic Journal of Psychiatry*, 66(1), 55-59.  
<https://doi.org/10.3109/08039488.2011.605169>
- Pontes, H. M., & Griffiths, M. D. (2014). Assessment of internet gaming disorder in clinical research: Past and present perspectives. *Clinical Research and Regulatory Affairs*, 31(2-4), 35-48. <https://doi.org/10.3109/10601333.2014.962748>
- Roy, A., Hartman, C. A., Veenstra, R., & Oldehinkel, A. J. (2015). Peer dislike and victimisation in pathways from ADHD symptoms to depression. *European child & adolescent psychiatry*, 24(8), 887-895. <https://doi.org/10.1007/s00787-014-0633-9>
- Seyrek, S., Cop, E., Sinir, H., Ugurlu, M., & Şenel, S. (2017). Factors associated with Internet addiction: Cross-sectional study of Turkish adolescents. *Pediatrics international*, 59(2), 218-222. <https://doi.org/10.1111/ped.13117>
- Sideridis, G. D., & Kafetsios, K. (2008). Perceived parental bonding, fear of failure and stress during class presentations. *International Journal of Behavioral Development*, 32(2), 119-130.  
<https://doi.org/10.1177/0165025407087210>

- Soh, P. C. H., Chew, K. W., Koay, K. Y., & Ang, P. H. (2018). Parents vs peers' influence on teenagers' Internet addiction and risky online activities. *Telematics and Informatics*, 35(1), 225-236. <https://doi.org/10.1016/j.tele.2017.11.003>
- Stautz, K., & Cooper, A. (2014). Brief report: Personality correlates of susceptibility to peer influence in adolescence. *Journal of Adolescence*, 37(4), 401-405. <https://doi.org/10.1016/j.adolescence.2014.03.006>
- Stavropoulos, V., Alexandraki, K., & Motti-Stefanidi, F. (2013). Recognizing internet addiction: prevalence and relationship to academic achievement in adolescents enrolled in urban and rural Greek high schools. *Journal of Adolescence*, 36(3), 565-576. <https://doi.org/10.1016/j.adolescence.2013.03.008>
- Steinberg, L., & Monahan, K. C. (2007). Age differences in resistance to peer influence. *Developmental Psychology*, 43(6), 1531. <https://doi.org/10.1037/0012-1649.43.6.1531>
- Subramaniam, M., Chua, B. Y., Abdin, E., Pang, S., Satghare, P., Vaingankar, J. A., & Chong, S. (2016). Prevalence and correlates of internet gaming problem among internet users: Results from an Internet survey. *Annals of the Academy of Medicine, Singapore*, 45(5), 174-183.
- Sumter, S. R., Bokhorst, C. L., Steinberg, L., & Westenberg, P. M. (2009). The developmental pattern of resistance to peer influence in adolescence: Will the teenager ever be able to resist?. *Journal of Adolescence*, 32(4), 1009-1021. <https://doi.org/10.1016/j.adolescence.2008.08.010>

- Taylor, S., Pattara-angkoon, S., Sirirat, S., & Woods, D. (2017). The theoretical underpinnings of Internet addiction and its association with psychopathology in adolescence. *International Journal of Adolescent Medicine and Health*, 31(5). <https://doi.org/10.1515/ijamh-2017-0046>
- Wang, B. Q., Yao, N. Q., Zhou, X., Liu, J., & Lv, Z. T. (2017). The association between attention deficit/hyperactivity disorder and internet addiction: A systematic review and meta-analysis. *BMC Psychiatry*, 17(1), 260. <https://doi.org/10.1186/s12888-017-1408-x>
- Wang, W., Li, D., Li, X., Wang, Y., Sun, W., Zhao, L., & Qiu, L. (2018). Parent-adolescent relationship and adolescent internet addiction: A moderated mediation model. *Addictive Behaviors*, 84, 171-177. <https://doi.org/10.1016/j.addbeh.2018.04.015>
- Wang, Y., Wu, A. M., & Lau, J. T. (2016). The health belief model and number of peers with internet addiction as inter-related factors of Internet addiction among secondary school students in Hong Kong. *BMC Public Health*, 16(1), 272. <https://doi.org/10.1186/s12889-016-2947-7>
- Wartberg, L., Kriston, L., & Thomasius, R. (2017). The prevalence and psychosocial correlates of internet gaming disorder: analysis in a nationally representative sample of 12-to 25-Year-Olds. *Deutsches Ärzteblatt International*, 114(25), 419. <https://doi.org/10.3238/arztebl.2017.0419>
- Weinstein, A., & Lejoux, M. (2010). Internet addiction or excessive internet use. *The American Journal of Drug and Alcohol Abuse*, 36(5), 277-283. <https://doi.org/10.3109/00952990.2010.491880>
- Weiser, E. B. (2000). Gender differences in Internet use patterns and Internet application preferences: A two-sample comparison. *Cyberpsychology and Behavior*, 3(2), 167-178.

<https://doi.org/10.1089/109493100316012>

Wilhelm, K. A. Y., Niven, H., Parker, G., & Hadzi-Pavlovic, D. (2005). The stability of the Parental Bonding Instrument over a 20-year period. *Psychological Medicine*, 35(3), 387-393.

<https://doi.org/10.1017/S0033291704003538>

Wong, C. K., Chen, Y. M., & Yen, C. F. (2019). Associations of parental bonding and adolescent internet addiction symptoms with depression and anxiety in parents of adolescents with attention deficit/hyperactivity disorder. *Archives of Clinical Psychiatry (São Paulo)*, 46(2), 40-43. <https://doi.org/10.1590/0101-60830000000190>

Yar, A., Gündoğdu, Ö. Y., Tural, Ü., & Memik, N. C. (2019). The prevalence of internet addiction in Turkish adolescents with psychiatric disorders. *Archives of Neuropsychiatry*, 56(3), 200. <https://doi.org/10.29399/npa.23045>

Yen, J. Y., Ko, C. H., Yen, C. F., Wu, H. Y., & Yang, M. J. (2007). The comorbid psychiatric symptoms of Internet addiction: attention deficit and hyperactivity disorder (ADHD), depression, social phobia, and hostility. *Journal of Adolescent Health*, 41(1), 93-98. <https://doi.org/10.1016/j.jadohealth.2007.02.002>

Διάκος, Κ. Ι., & Δούκα, Α. Σ. (2010). Εθισμός στο διαδίκτυο, έρευνα στην Ελλάδα.

Πολυδώρου, Χ. (2018). Μορφές εθισμού στο διαδίκτυο. Ανακτήθηκε από την ιστοσελίδα <https://efiveia.gr/morfes-ethismou-sto-diadiktio/>

Τσίτσικα, Α. Κ., Ιατρικής, Λ. Π. Ε., & Υπεύθυνος, Ε. (2010). "Εθισμός" στο διαδίκτυο: τι συμβαίνει στην εφηβεία;

## ΠΑΡΑΡΤΗΜΑ

Παράρτημα 1. Παραγοντική ανάλυση ερωτηματολογίου Problematic Internet Use Questionnaire (PIUQ).

### Chi-squared Test

	Value	df	p
Model	39.733	19	0.004

### Factor Loadings

	Factor 1	Factor 2	Uniqueness
PIUQ1	-0.294	0.794	0.541
PIUQ2	0.551		0.643
PIUQ3	0.908		0.256
PIUQ4		0.626	0.495
PIUQ5	0.401		0.755
PIUQ6	0.821		0.460
PIUQ7		0.303	0.824
PIUQ8	0.307		0.763
PIUQ9	0.887		0.310

*Note.* Applied rotation method is promax.

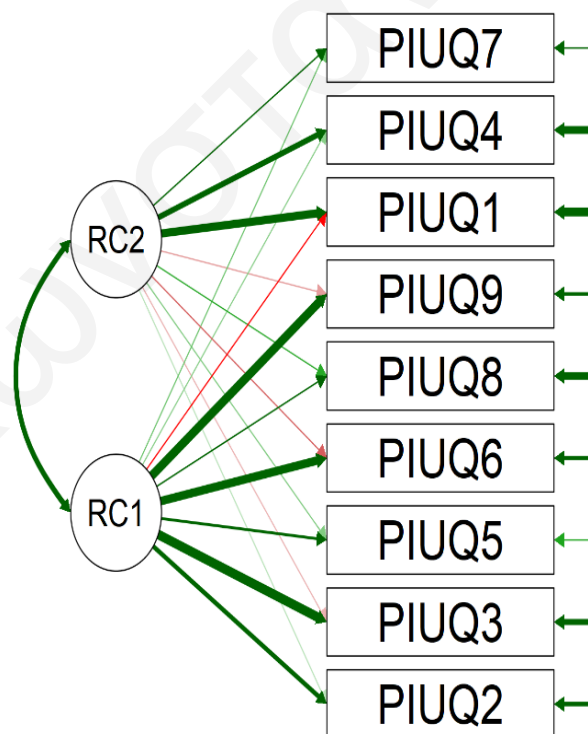



Παράρτημα 2. Παραγοντική ανάλυση ερωτηματολογίου Internet Gaming Disorder (IGD).

### Chi-squared Test

	Value	df	p
Model	55.107	27	0.001

### Factor Loadings

	Factor 1	Uniqueness
IGD1	0.811	0.342
IGD2	0.780	0.392
IGD3	0.861	0.259
IGD4	0.823	0.322
IGD5	0.694	0.519
IGD6	0.814	0.338
IGD7	0.557	0.690
IGD8	0.522	0.727
IGD9		0.925

*Note.* No rotation method applied.

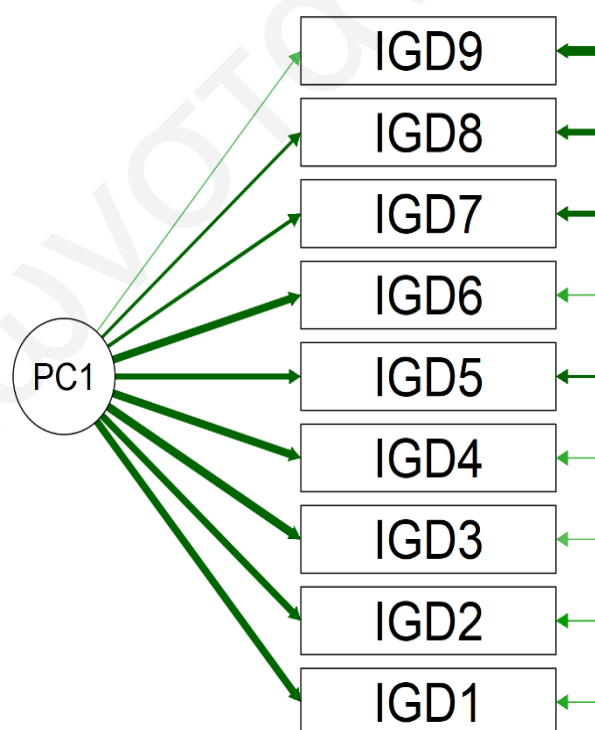

Παράρτημα 3. Παραγοντική ανάλυση ερωτηματολογίου ADHD Rating Scale (ADHDRS).

### Chi-squared Test

	Value	df	p
Model	210.338	118	< .001

### Factor Loadings

	Factor 1	Factor 2	Uniqueness
ADHDRS1	0.611		0.656
ADHDRS2		0.442	0.663
ADHDRS3	0.610		0.544
ADHDRS4		0.594	0.643
ADHDRS5	0.540		0.717
ADHDRS6		0.730	0.547
ADHDRS7	0.710		0.512
ADHDRS8			0.717
ADHDRS9	0.732		0.495
ADHDRS10		0.678	0.600
ADHDRS11	0.824		0.509
ADHDRS12		0.504	0.829
ADHDRS13	0.422		0.665
ADHDRS14			0.809
ADHDRS15	0.531		0.505
ADHDRS16		0.451	0.691
ADHDRS17	0.666		0.588
ADHDRS18		0.480	0.668

Note. Applied rotation method is promax.

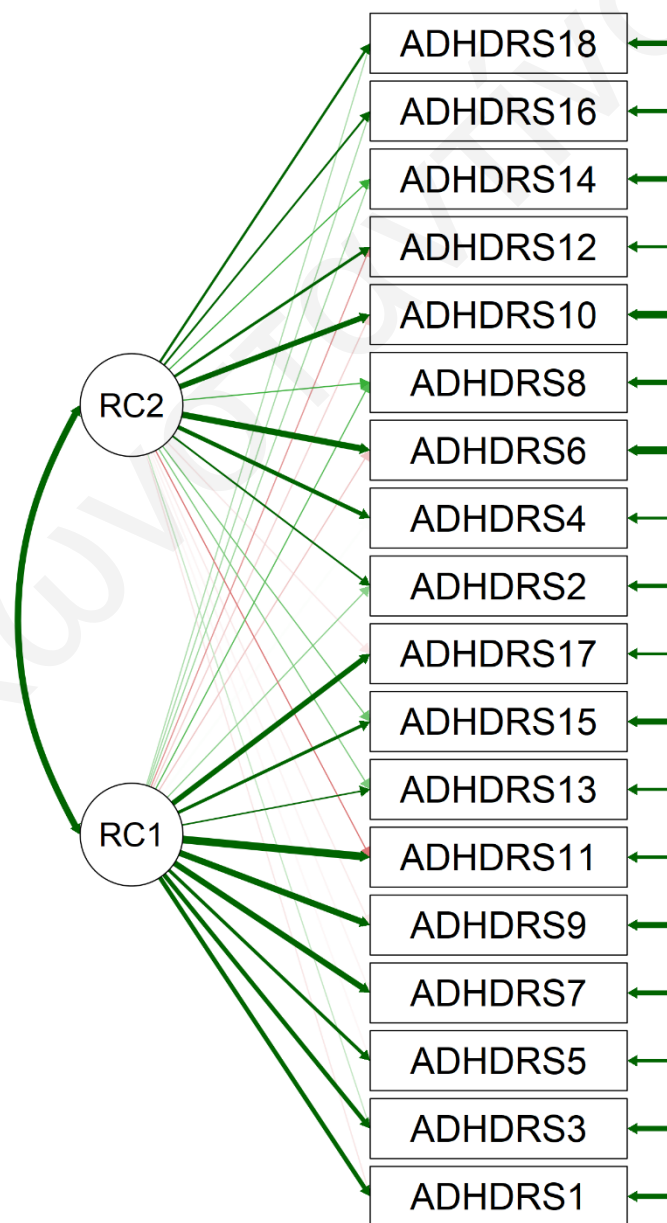

Παράρτημα 4. Παραγοντική ανάλυση ερωτηματολογίου Parental Bonding Instrument (PBI) για την μητέρα.

### Chi-squared Test

	Value	df	p
Model	500.254	251	< .001

### Factor Loadings

	Factor 1	Factor 2	Uniqueness
PBI2_MN	0.618		0.680
PBI3_MN	-0.181	0.524	0.605
PBI4_MN	0.858	0.282	0.409
PBI7_MN		0.505	0.699
PBI14_MN	0.646		0.590
PBI15_MN		0.532	0.646
PBI16_MN	0.868		0.277
PBI18_MN	0.837		0.358
PBI21_MN		0.659	0.455
PBI22_MN		0.525	0.742
PBI24_MN	0.637		0.617
PBI25_MN	0.172	0.568	0.739
PBI1_M	0.239	-0.248	0.827
PBI5_M	0.490	-0.311	0.522
PBI6_M	0.635		0.531
PBI8_M			1.000
PBI9_M		0.559	0.649
PBI10_M	-0.186	0.493	0.637
PBI11_M	0.687		0.460
PBI12_M	0.690		0.407
PBI13_M		0.391	0.869
PBI17_M	0.502	-0.237	0.581
PBI19_M	-0.260	0.188	0.851
PBI20_M	-0.191		0.968
PBI23_M		0.218	0.961

Note. Applied rotation method is promax.

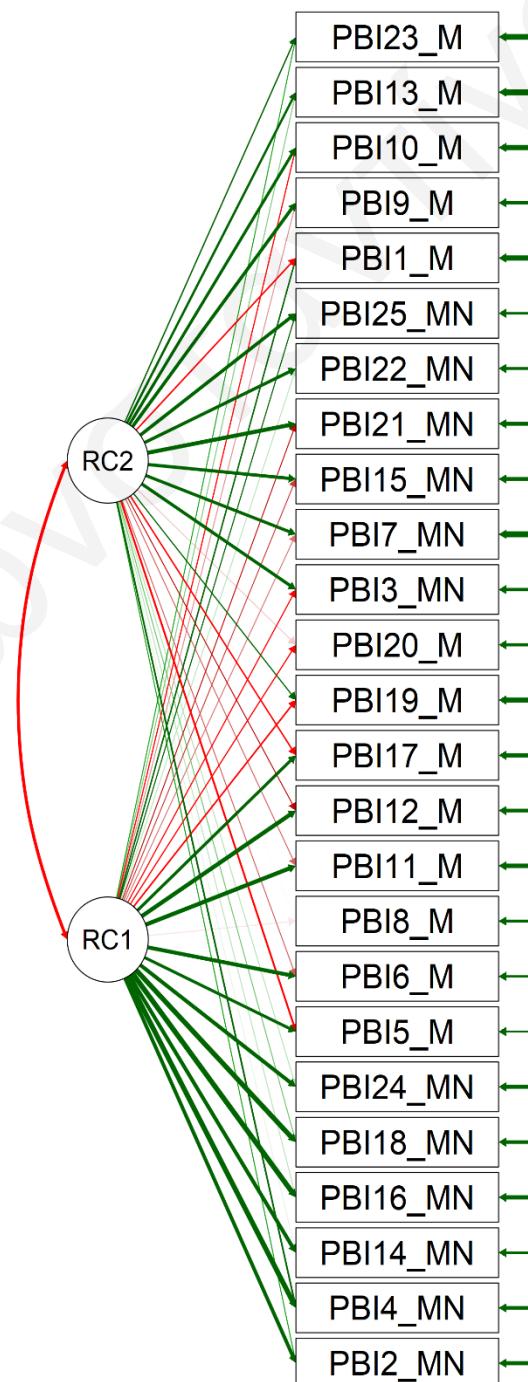



Παράρτημα 6. Παραγοντική ανάλυση ερωτηματολογίου Resistance to Peers Influence (RPI).

### Chi-squared Test

	Value	df	p
Model	55.531	35	0.015

### Factor Loadings

	Factor 1	Uniqueness
RPI1		0.951
RPI3	0.458	0.790
RPI4	0.666	0.557
RPI5	0.610	0.628
RPI7	0.549	0.698
RPI8		0.924
RPI9	0.653	0.574
RPI2_New	0.396	0.843
RPI6_New	0.553	0.694
RPI10_New	0.391	0.847

*Note.* No rotation method applied.

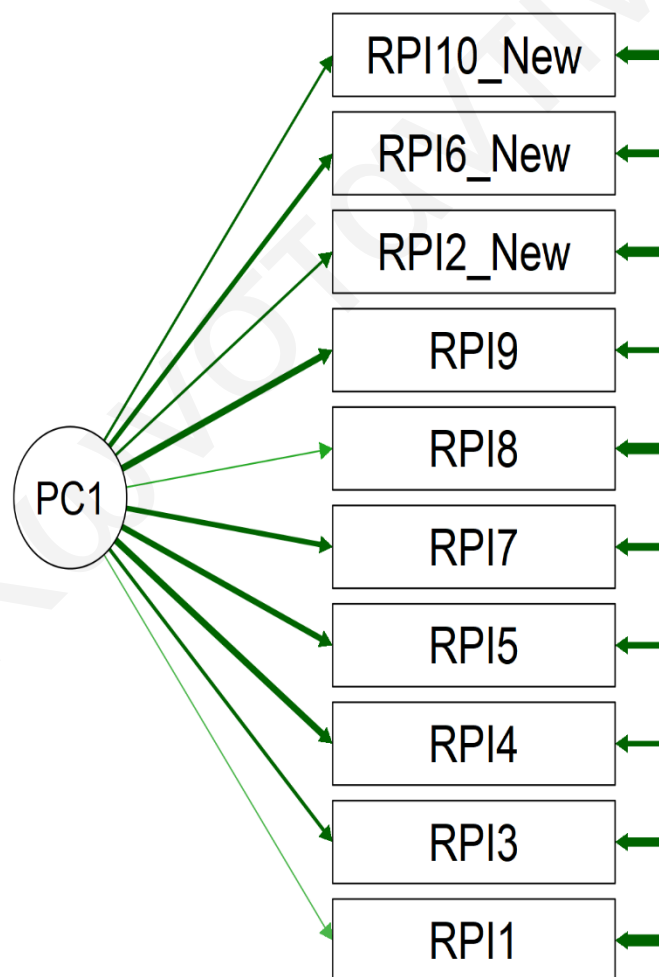

Παράρτημα 7. Μοντέλο (Structural Equation Modeling -SEM) που δημιουργήθηκε μεταξύ των παραγόντων PIUQ, IGD και ADHDRS.

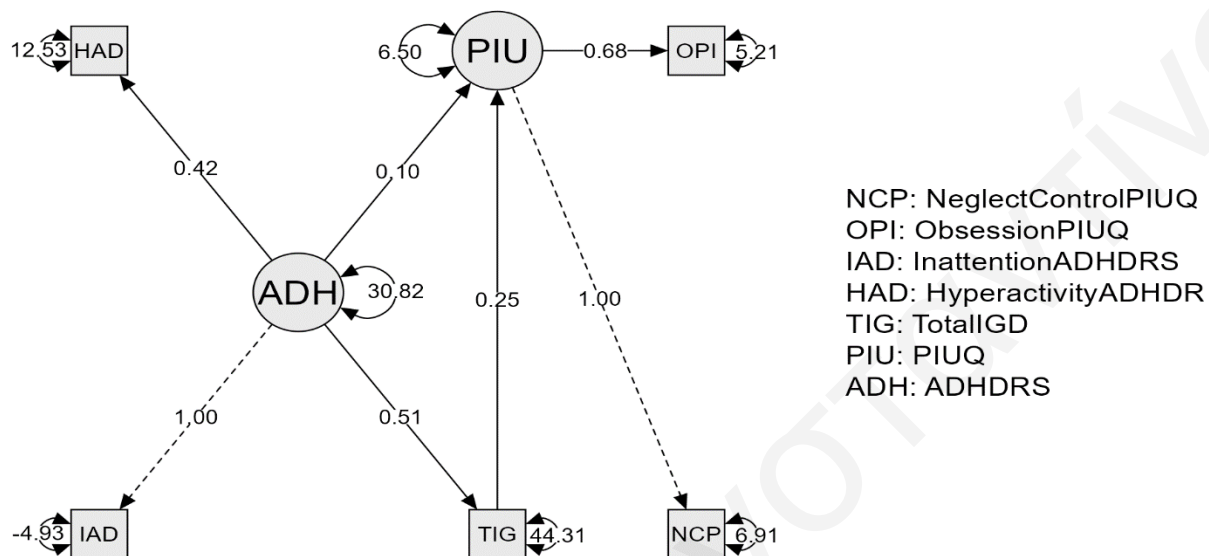

Παράρτημα 8. Μοντέλο διαμεσολάβησης (Mediation Analysis) που δημιουργήθηκε μεταξύ των παραγόντων PIUQ, IGD και ADHDRS.

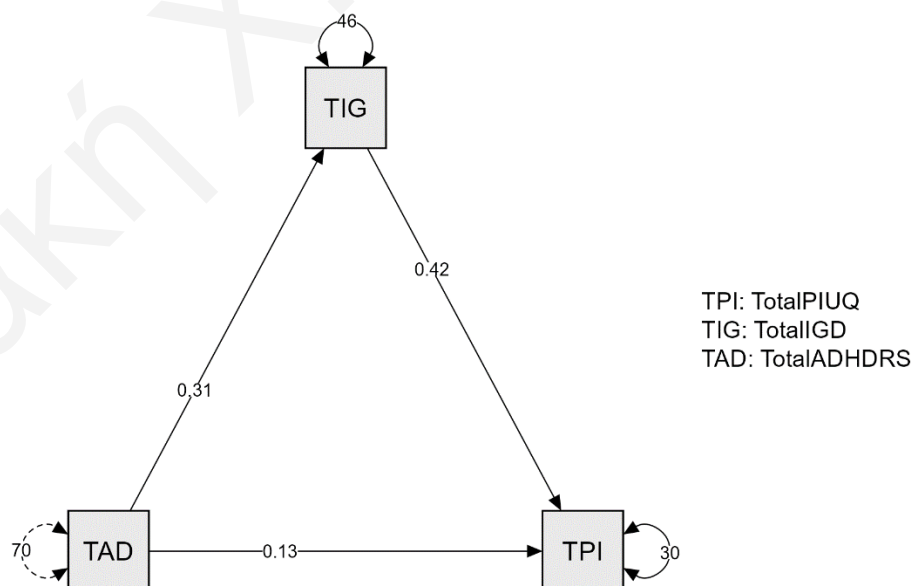



Παράρτημα 11. Μοντέλο (Structural Equation Modeling -SEM) που δημιουργήθηκε μεταξύ των παραγόντων PIUQ, IGD, ADHDRS και RPI.

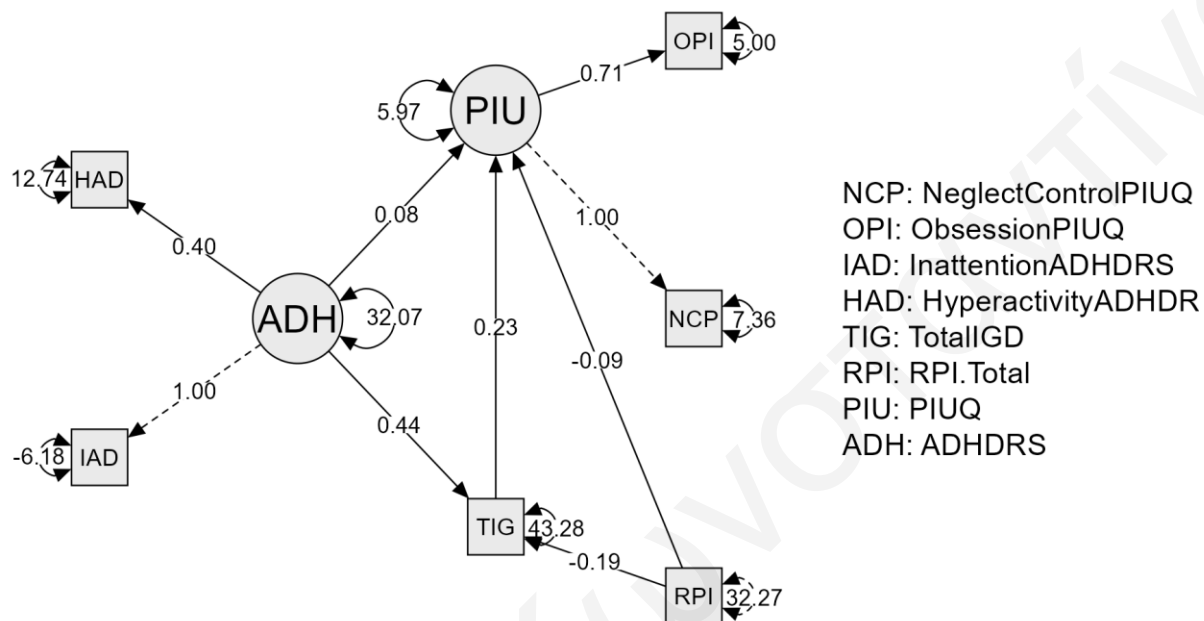

Παράρτημα 12. Μοντέλο διαμεσολάβησης (Mediation Analysis) που δημιουργήθηκε μεταξύ των παραγόντων PIUQ, IGD, ADHDRS και RPI.

